

Отделка торцов изделий

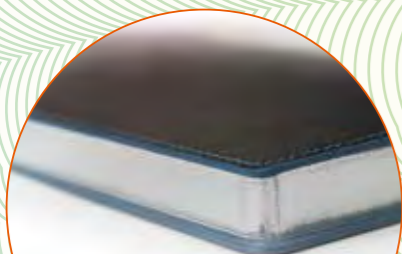

Серебрение среза блока
Золочение среза блока

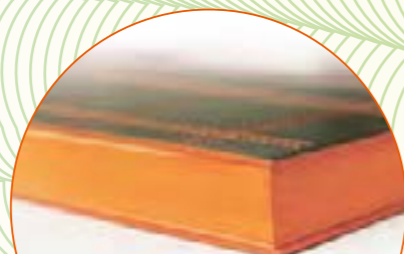

Окраска обреза блока

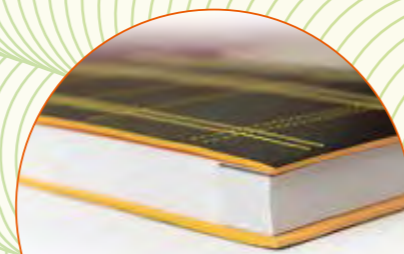

Окраска торца крышки

Новые технологии

4



Лазерная резка по материалу



Вырубные двухцветные обложки

Гибкие изделия

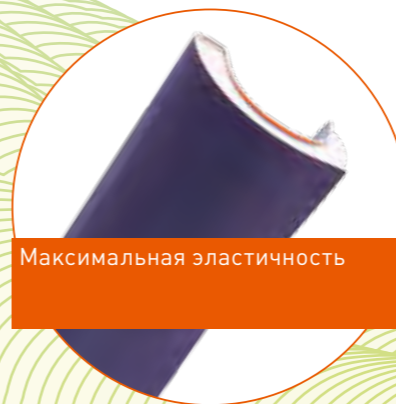

Максимальная эластичность



Мягкая обложка

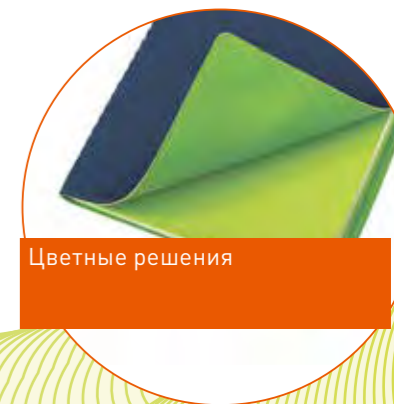

Цветные решения

Персонализация

5

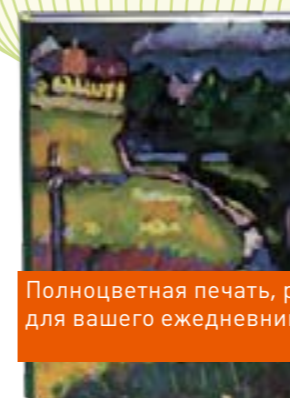

Полноцветная печать, резинки, шильдики и многое другое для вашего ежедневника

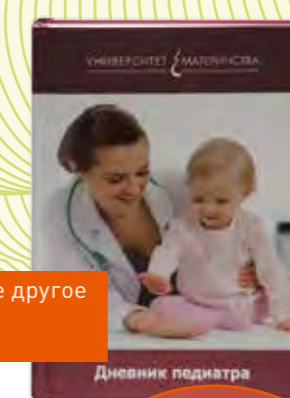
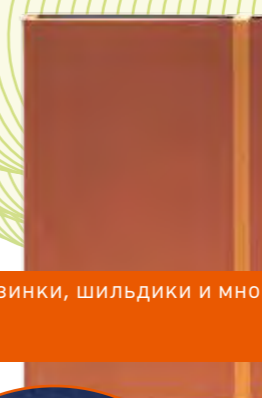

Изделия для записей NEW

Формат
13x20 см
12x16 см



Возможное изготовление специзданий с индивидуальной обложкой и блоком



Круглые углы обложки и блока

6



Ежедневник с запечатанной обложкой

7



Ежедневник с тиснением на обложке

Изделия для записей



Ежедневник с хлястиком для ручки



8



Ежедневник с карманом для ручки



Ежедневник на резинке с карманом для ручки



Ежедневник с хлястиком для ручки

Персональные наборы



VIP-наборы для бизнеса: ручка, зарядное устройство, ежедневник. Возможны любые варианты наполнения.

9



Доступны изделия для записи, гаджеты, сувениры и другие изделия.

Изделия на кольцах



10

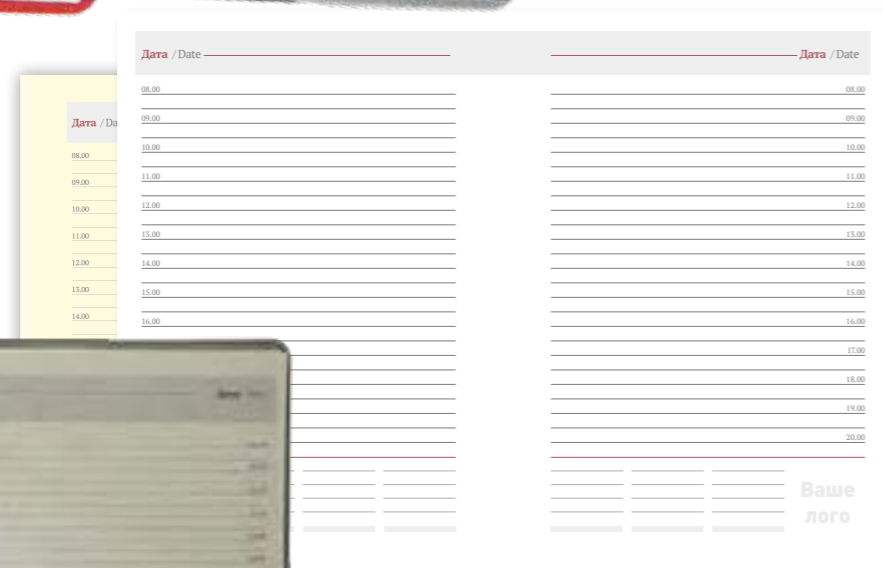

Стандартный и индивидуальный дизайн блоков



Изделия на пружине

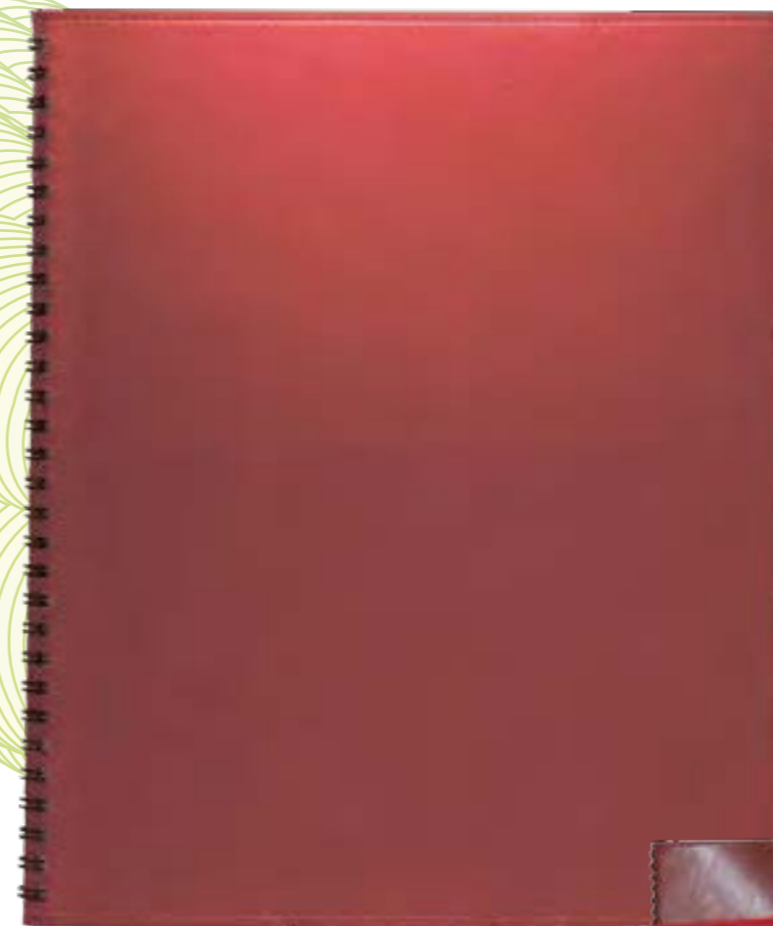

11

В изделия на пружину подходят все стандартные блоки по формату.



Верона Софт Тач

Коллекция изделий с бархатистой поверхностью крышки, из современного материала с приятной тонкой фактурой и покрытием Софт Тач. По краю крышки — блинтовое тиснение с эффектом прострочки. Материал подходит для любого вида тиснения.

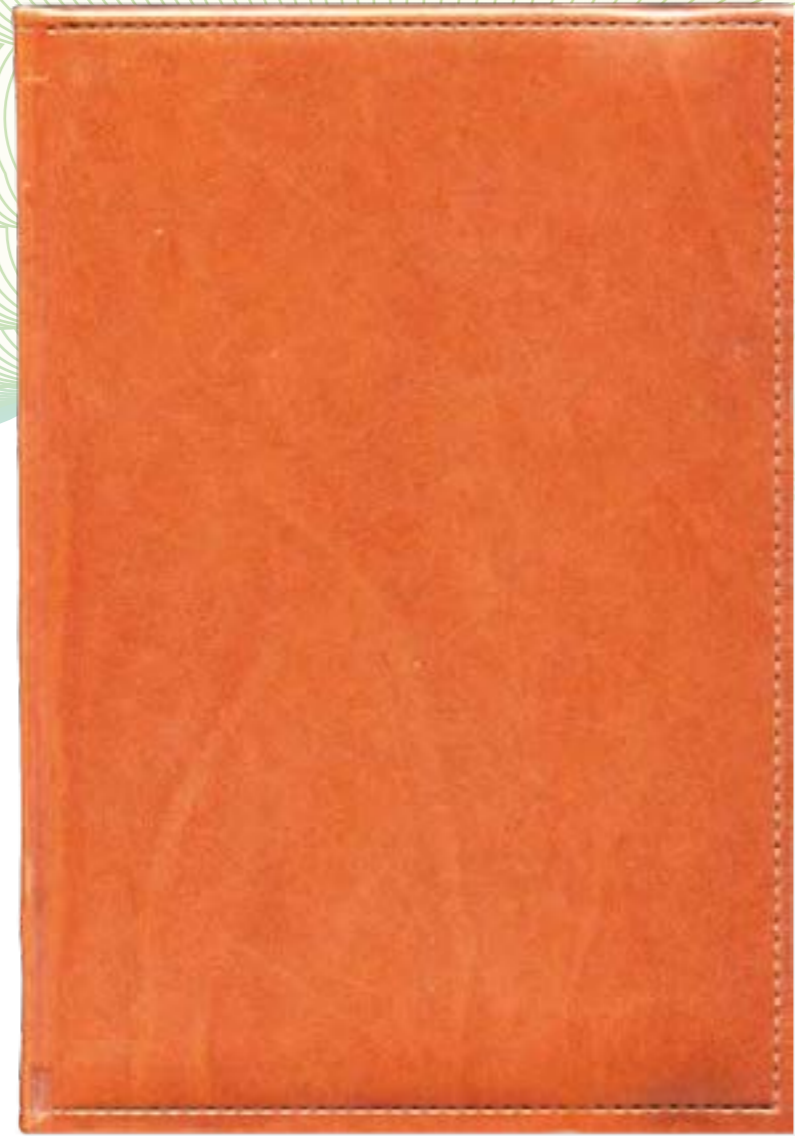

12

НОВИНКА



061002

Зеленый



061005

Красный



061006

Оранжевый



061009

Серый



061013

Синий



061014

Бордовый

Милано Флекс

Коллекция изделий с мягкой, гибкой крышкой из материала класса люкс, максимально приближенного к коже как внешне, так и на ощупь, угол крышки всегда скруглен. Материал пригоден для любого вида тиснения.



13

НОВИНКА



069013

Синий



069004

Коричневый



069001

Черный

Париджина

061

Коллекция изделий с мягкой крышкой из современного материала с приятной тонкой фактурой. По краю крышки — блинчатое тиснение с эффектом прострочки. Материал подходит для любого вида тиснения.

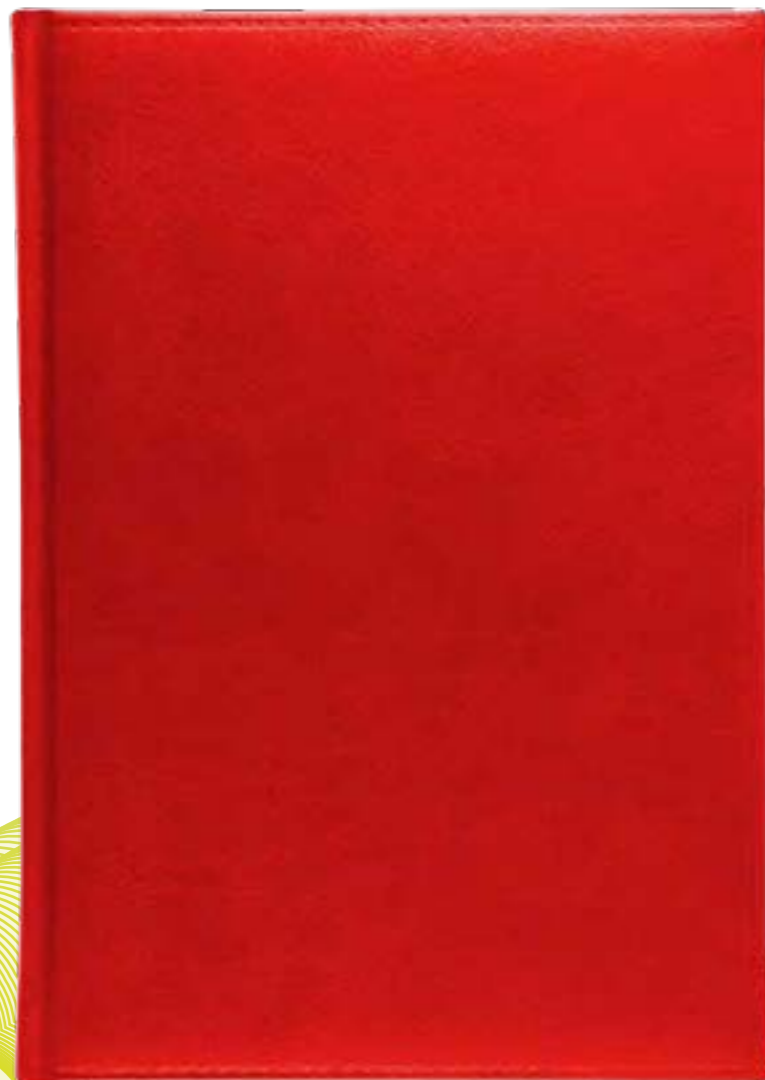

14



061002

Зеленый



061005

Красный



061006

Оранжевый



061009

Серый



061013

Синий



061014

Бордовый

Шарм

123

«Шарм» — это изделия для записей, выполненные с использованием дорогих материалов, с обложкой типа портфолио на магнитной защелке. Крышку изделия и защелку украшает необычная прошивка с эффектом ручной строчки.



15



123013

Синий



123014

Бордовый

Капри Люкс

024

Коллекция изделий с мягкой крышкой из переплетного материала с тонкой структурой и матовой поверхностью. Идеальна как для блинтового тиснения, так и для тиснения фольгой.



16



024001

Черный



024002

Зеленый



024004

Коричневый



024013

Синий

Кения Люкс

025

Коллекция изделий с мягкой крышкой из материала класса люкс, максимально приближенного к коже как внешне, так и на ощупь. Элегантность изделия подчеркивает прострочка по краю крышки. Материал пригоден для любого вида тиснения.



17



025013

Синий



025014

Бордовый

Тоскана Люкс

012



Коллекция изделий класса люкс с мягкой крышкой и круглыми уголками, из глянцевого материала с текстурой под дорогую кожу. Края изделия прострочены ниткой. Материал подходит для любого вида тиснения.

18



012001

Черный



012014

Бордовый



012070

Темно-коричневый

Антигуа Люкс

013



Коллекция изделий класса люкс с мягкой крышкой и круглыми уголками, из материала, имитирующего дорогую кожу тонкой выделки. Идеально подходит как для блинтового тиснения, так и для тиснения фольгой.

19



013001

Черный



013002

Зеленый



013003

Голубой



013004

Коричневый



013013

Синий



013022

Серебристый

Позитано Люкс

032

Коллекция изделий класса люкс с мягкой крышкой и круглыми уголками, из гладкого и блестящего материала, имитирующего дорогую кожу. Оригинальный составной корешок с тиснением придает изделию вид эксклюзивного и дорогого подарка. Материал подходит для любого вида тиснения.



20



032012

Англ. красный



032013

Синий



032014

Бордовый

Верона флекс

001

Коллекция изделий с мягкой крышкой из современного материала с приятной тонкой фактурой. По краю крышки — блинтовое тиснение с эффектом прострочки. Материал подходит для любого вида тиснения.



21



001008

Желтый



001001

Черный



001009

Серый



001002

Зеленый



001010

Бирюзовый



001004

Коричневый



001011

Светло-синий



001005

Красный



001012

Англ. красный



001006

Оранжевый



001013

Синий



001007

Фиолетовый



001014

Бордовый

Тоскана / Кроко

014

Коллекция изделий класса люкс с мягкой крышкой из комбинированного материала с текстурой под кожу крокодила. Материал подходит для любого вида тиснения.

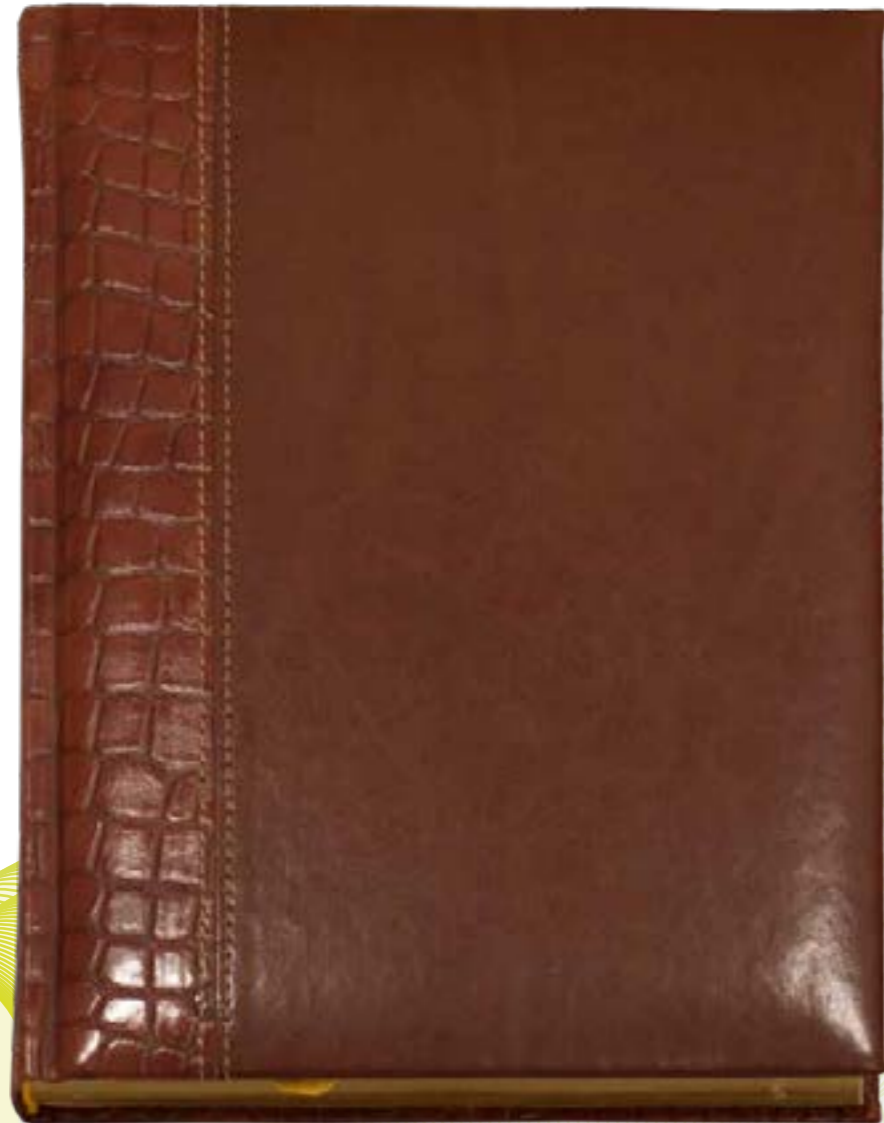

22



014003

Голубой



014004

Коричневый



014014

Бордовый

Верона Триколор

009

Коллекция изделий с мягкой обложкой из современного материала с приятной тонкой фактурой. Крышка изделия выполнена из комбинированного материала в виде сочетания трех цветов. Подходит для любого вида тиснения.



23



009002

Зеленый



009003

Голубой

Престиж

Коллекция изделий, сочетающих в себе два переплетных материала разных фактур, сшитых по вертикали. Такой метод комбинирования ставит изделия «Престиж» на один уровень с продукцией класса люкс. Обложки из этого материала хорошо тиснятся блинтом.

033



056



Аризона

Коллекция изделий с мягкими крышками, выполненными из современного материала с гладкой текстурой и матовой поверхностью. По краю крышки — блинтовое тиснение с эффектом прострочки. Материал подходит для любого вида тиснения.

25

24



033002

Зеленый



033009

Серый



033012

Англ. красный



033013

Синий



056002

Зеленый



056006

Оранжевый



056014

Бордовый



056018

Бежевый



056042

Жемчужный

Каприс

Коллекция изделий с мягкой крышкой из переплетного материала с тонкой структурой и матовой поверхностью. Идеальна как для блинтового тиснения, так и для тиснения фольгой.

26

011

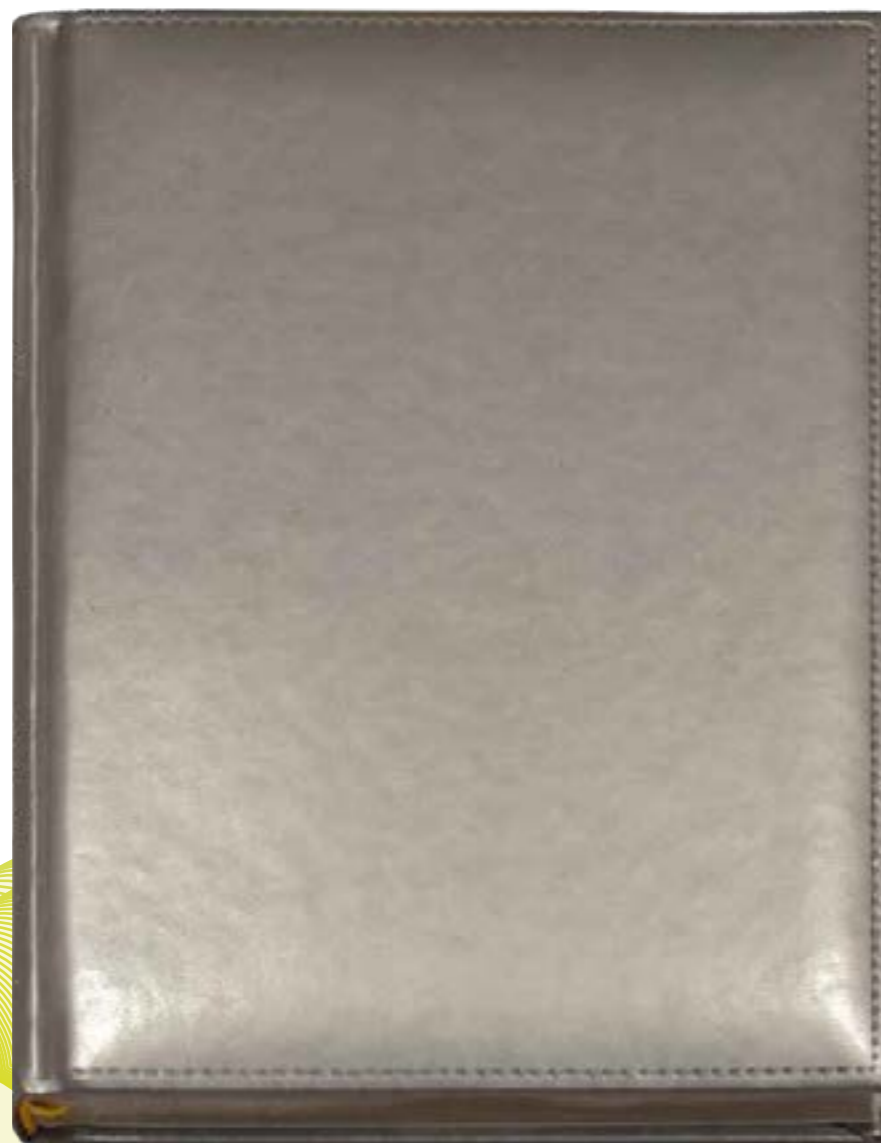

011002

Зеленый



011003

Голубой



011022

Серебристый

044



Тоскана

Коллекция изделий с мягкой крышкой из глянцевого материала с текстурой под дорогую кожу. Материал подходит для любого вида тиснения.

27



044001

Черный



044003

Голубой



044004

Коричневый



044014

Бордовый

Техас

002

Коллекция изделий из современного материала с ярко выраженной фактурой. По краю крышки — блинтовое тиснение с эффектом прострочки. Материал подходит для любого вида тиснения.

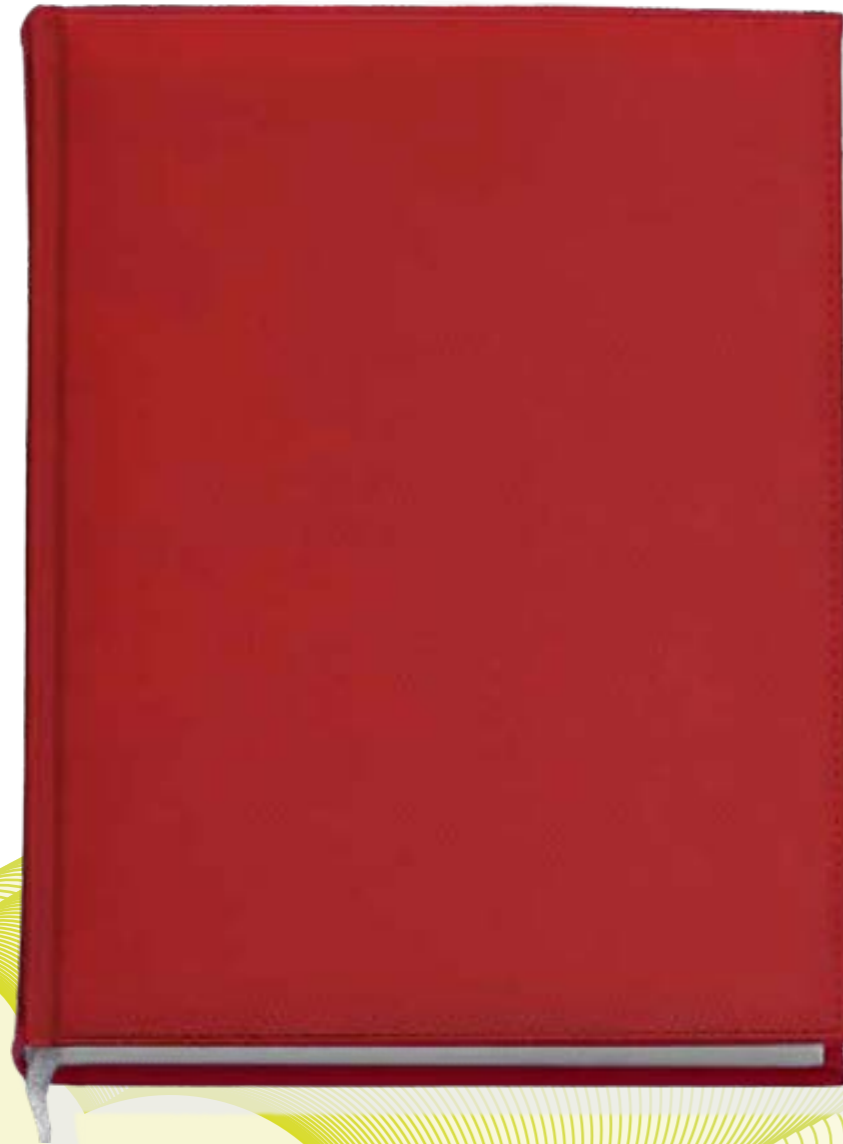

28



002005

Красный



002006

Оранжевый



002009

Серый



002010

Бирюзовый



002012

Англ. красный



002013

Синий



002031

Сиреневый

Королла

008

Коллекция изделий с мягкой крышкой из материала с тонкопористой фактурой, имитирующей кожу классической выделки. Хорошо подходит для блинтового тиснения.

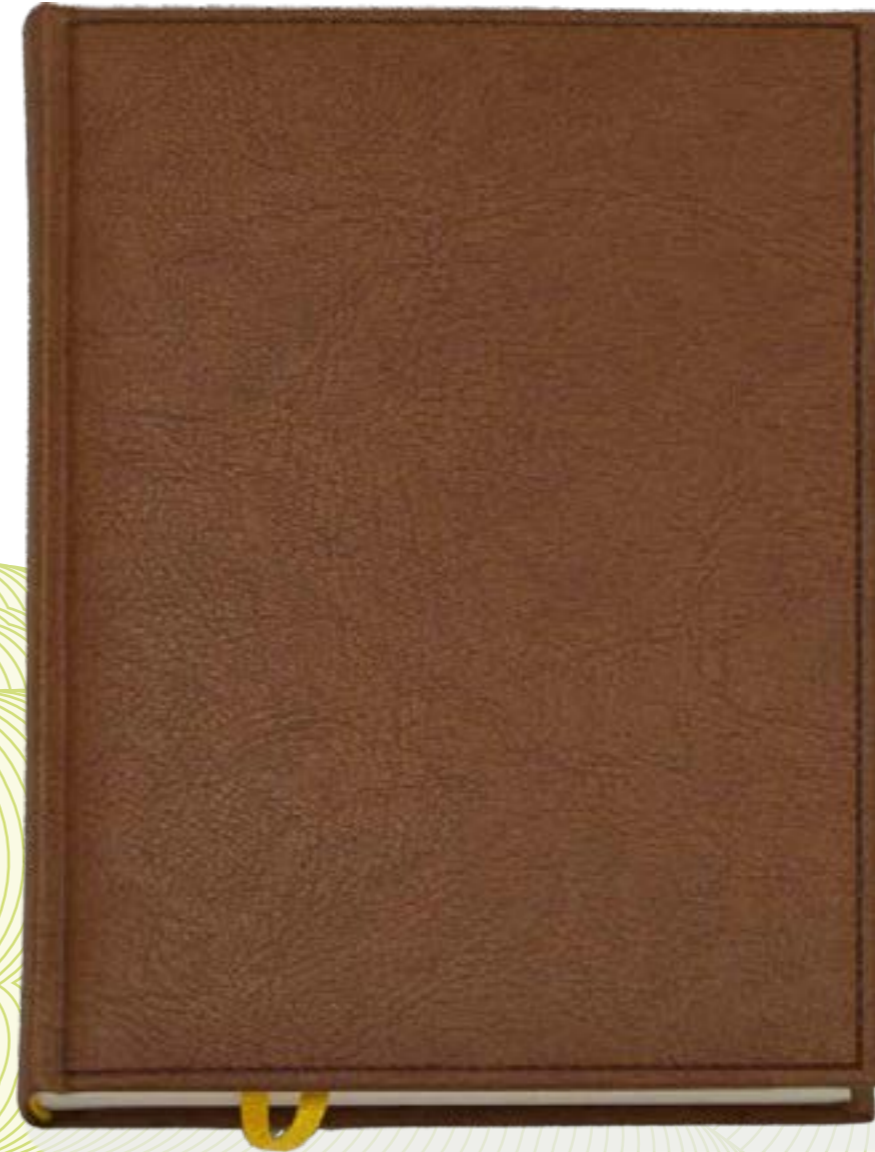

29



008002

Зеленый



008004

Коричневый



008009

Серый



008013

Синий



008018

Бежевый



008025

Светло-синий

Верона

001



Коллекция изделий с мягкой крышкой из современного материала с приятной тонкой фактурой. По краю крышки — блинтовое тиснение с эффектом прострочки. Материал подходит для любого вида тиснения.

30



001001

Черный



001002

Зеленый



001004

Коричневый



001005

Красный



001006

Оранжевый



001007

Фиолетовый



001008

Желтый



001009

Серый



001010

Бирюзовый



001011

Светло-зеленый



001012

Англ. красный



001013

Синий



001014

Бордовый

Силуэт

006

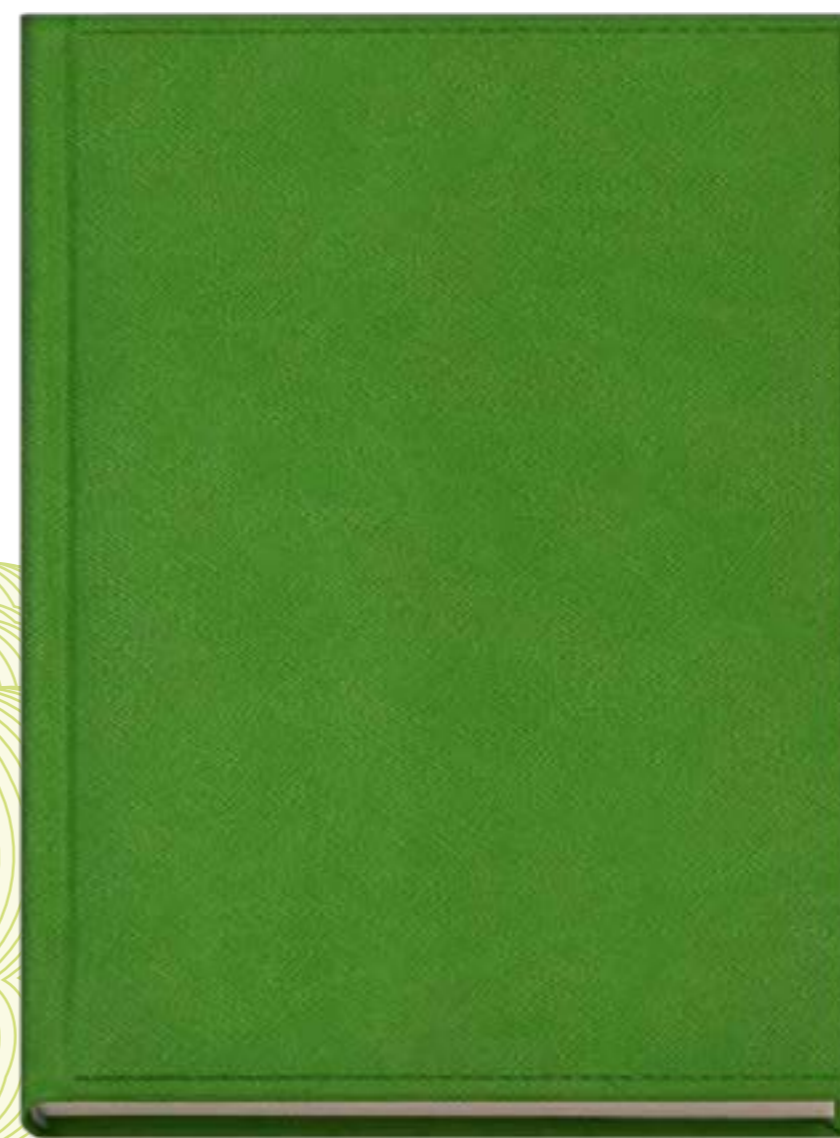

Коллекция изделий с мягкой крышкой из материала с зернистой фактурой. Прострочка по краям обложки придает дневнику элегантность. Материал идеально подходит для тиснения блинтом.

31



006003

Голубой



006005

Красный



006006

Оранжевый



006008

Желтый



006011

Светло-зеленый

Клен

007

Коллекция изделий из благородного переплетного материала, рисунок которого воспроизводит фактуру дерева. Края крышки отделаны эффектной строчкой. Материал хорошо подходит для тиснения блинтом.



32



007009

Серый



007015

Ореховый



007016

Светло-серый



007017

Вишневый

Дакота

010

Коллекция изделий с мягкими крышками, выполненными из современного материала с гладкой текстурой и матовой поверхностью. По краю крышки — блинтовое тиснение с эффектом прострочки. Материал подходит для любого вида тиснения.

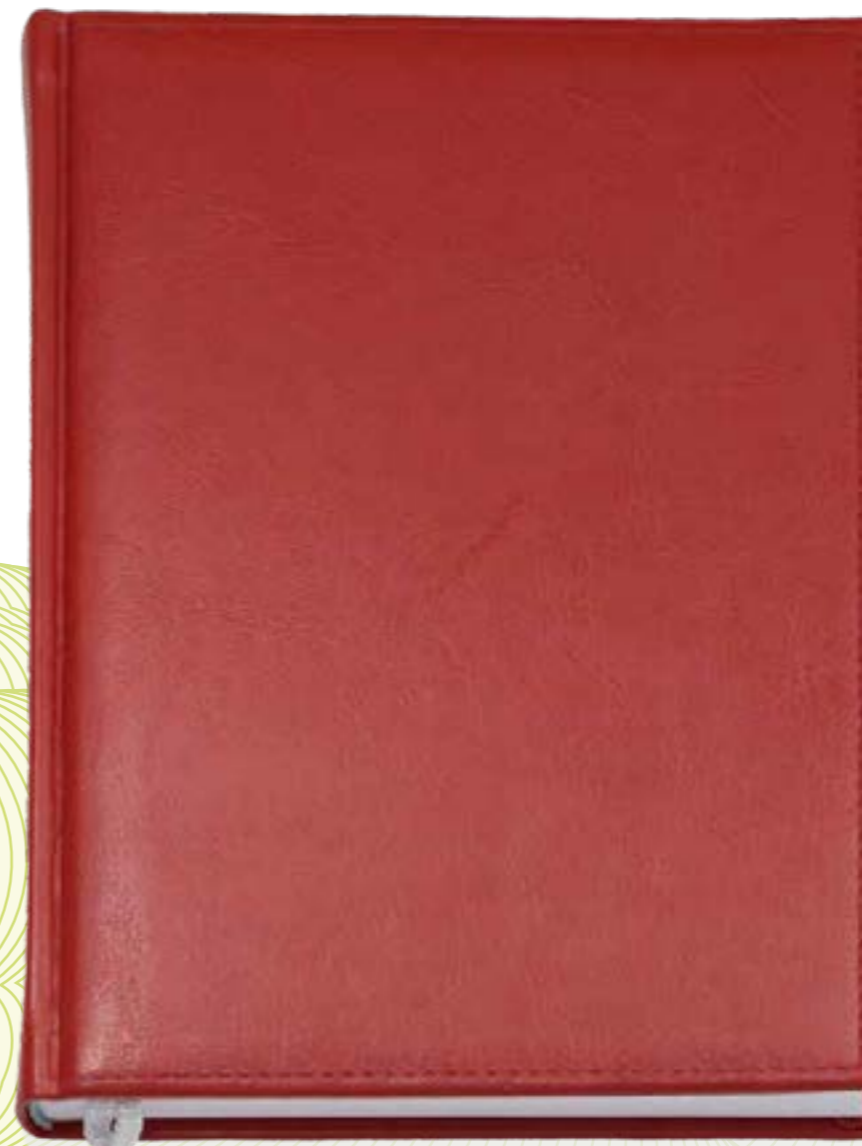

33



010001

Черный



010002

Зеленый



010004

Коричневый



010005

Красный



010006

Оранжевый



010007

Фиолетовый



010010

Бирюзовый



010012
Англ. красный



010013
Синий



010014
Бордовый



010020
Темно-зеленый



010021
Темно-синий



010022
Серебристый



010023
Золотистый

Ричмонд

035

Коллекция изделий с мягкой крышкой из материала, по фактуре и блеску напоминающего шелк. Для украшения используется новый способ прошивки с эффектом ручной прострочки. Материал подходит для тиснения фольгой.



34



035002

Зеленый



035013

Синий



035014

Бордовый

Йорк

023

Коллекция изделий класса люкс с мягкой крышкой из гладкого на ощупь материала тончайшей текстуры, создающей эффект дорогой кожи. Изделия украшает прострочка. Материал хорошо подходит для любого вида тиснения.



35



023001

Черный



023009

Серый



023012

Англ. красный



023013

Синий



023014

Бордовый

Лилле

028

Коллекция изделий с мягкой крышкой из благородного материала с приятной зернистой фактурой, создающей эффект натуральной кожи. Материал подходит для блинтового тиснения.

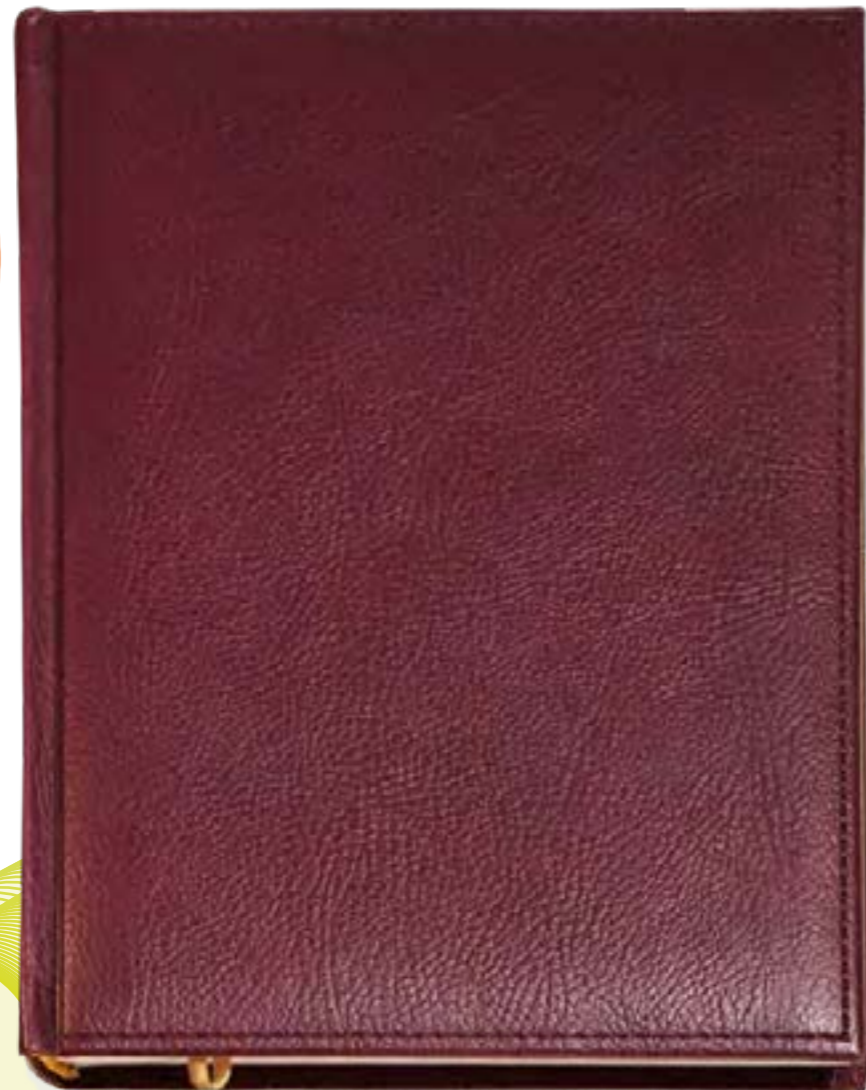

36



028012

Англ. красный



028013

Синий



028014

Бордовый



028025

Светло-синий

Элита

039

Коллекция изделий с мягкой крышкой из «сжатого» материала. Имитация прострочки по периметру крышки. Материал подходит для блинтового тиснения.



37



039002

Зеленый



039025

Светло-синий

Джорджия

022

Коллекция изделий с мягкой крышкой из классического переплетного материала с тонкой текстурой, создающей эффект натуральной кожи. По краю крышки — тиснение с эффектом прострочки. Материал подходит для любого вида тиснения.



38



022004

Коричневый



022005

Красный



022009

Серый



022013

Синий

Симфония

037

Коллекция изделий с мягкой крышкой из материала с тонкопористой фактурой, создающей эффект тончайшей кожи. По краю крышки — имитация прострочки. Хорошо подходит для блинтового тиснения.

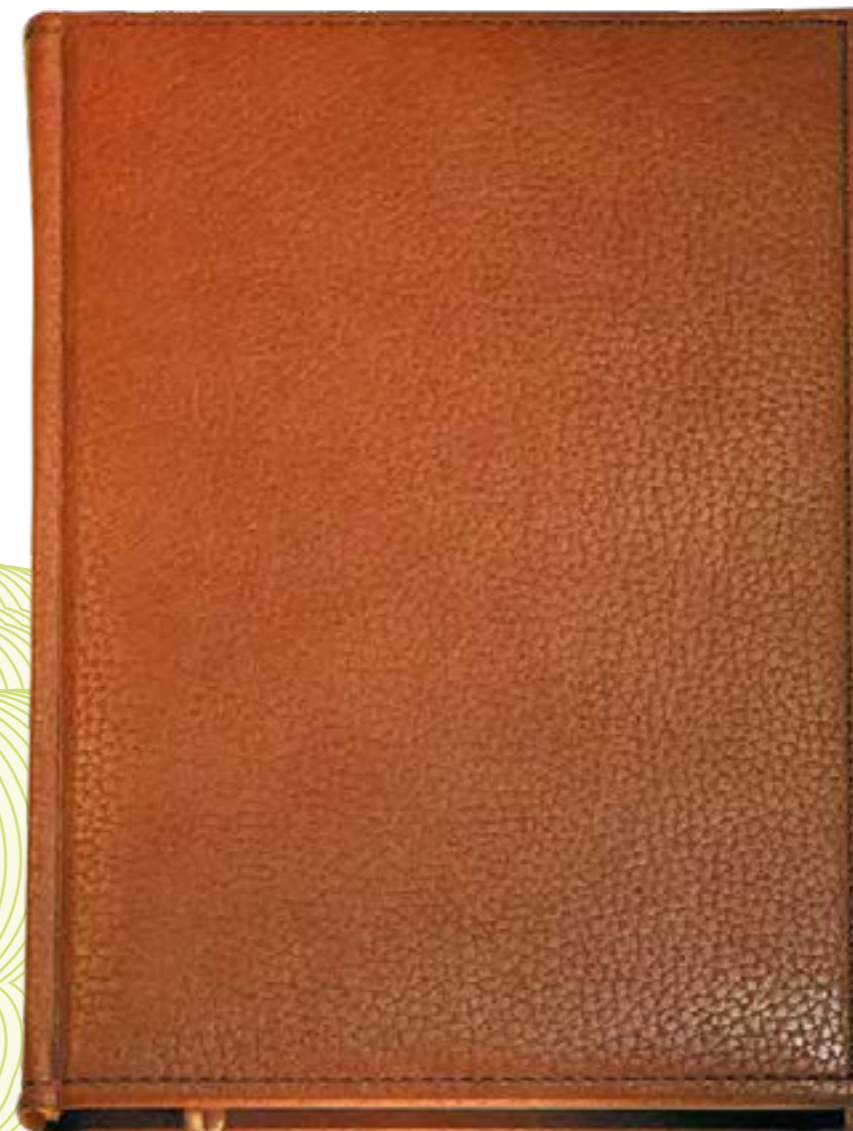

39



037002

Зеленый



037012

Англ. красный

Гоммато

005

Коллекция изделий с мягкими крышками, выполненными из современного материала с гладкой текстурой и матовой поверхностью. Тонкая полоса блинтового тиснения по краю крышки подчеркивает легкость и современность изделия. Материал идеален для тиснения фольгой.

40



005002

Зеленый



005005

Красный



005006

Оранжевый



005013

Синий



005014

Бордовый



005025

Светло-синий



005031

Сиреневый

004

Дели

Коллекция изделий с мягкой крышкой из материала, по фактуре и блеску напоминающего шелк. По краю крышки — блинтовое тиснение с эффектом прострочки. На материале прекрасно смотрится тиснение фольгой.

41



004013

Синий



004022

Серебристый

Мадрид

003

Коллекция изделий с мягкой крышкой из классического переплетного материала с тонкой структурой и глянцевой поверхностью. По краю крышки — блинтовое тиснение с эффектом прострочки. Идеально подходит для тиснения фольгой.



42



003002

Зеленый



003005

Красный



003013

Синий



003014

Бордовый



003024

Белый

Миди

041

Коллекция изделий для записей из материала с тонкой фактурой и глянцевой поверхностью. Обложки изделий «Миди» идеально подходят для тиснения фольгой.

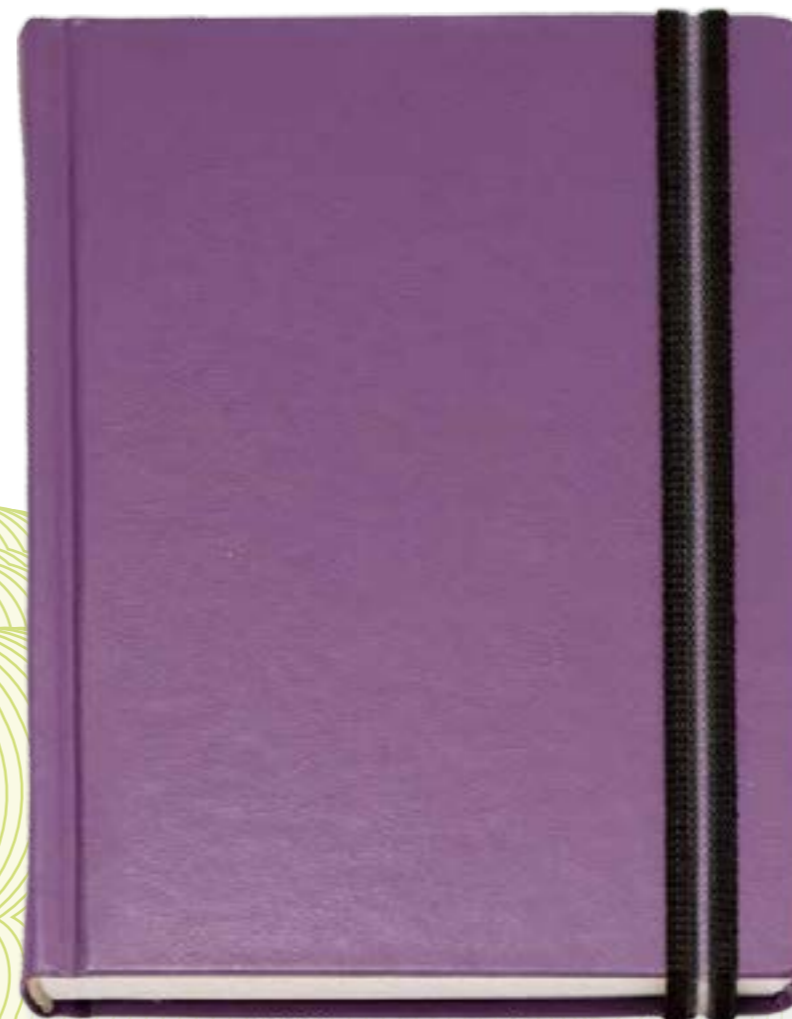

43



041001

Черный



041005

Красный



041007

Фиолетовый



041011

Светло-зеленый

Шелк

043

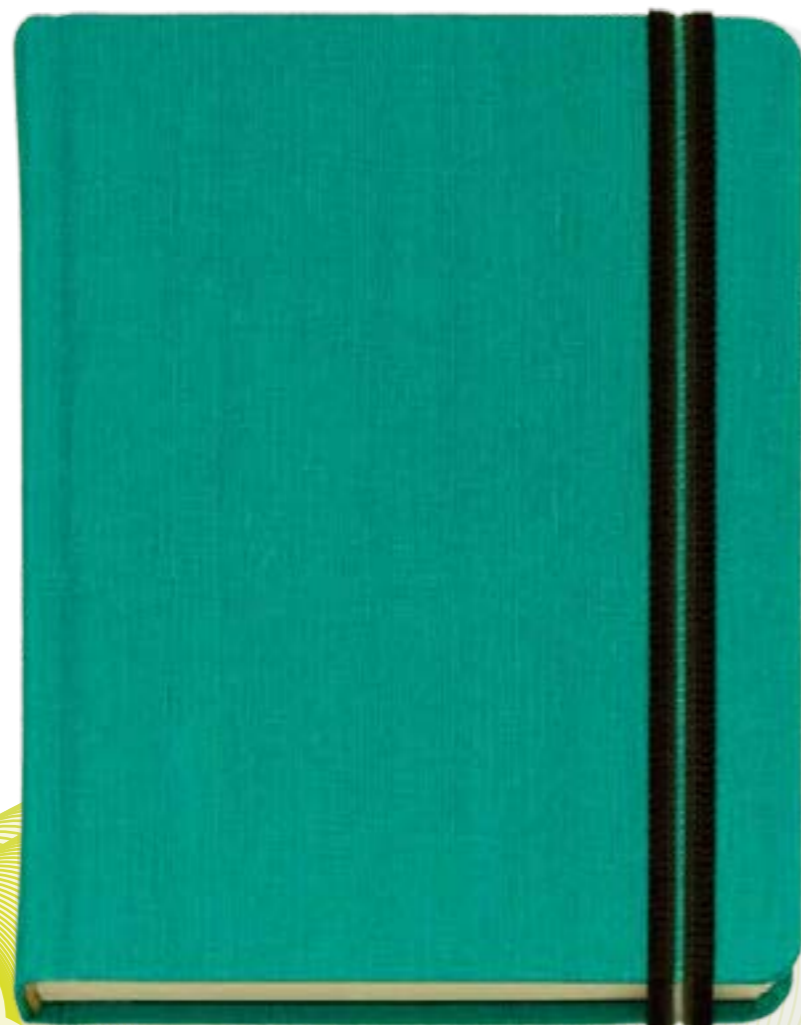

Коллекция изделий для записей из материала с приятной тонкой фактурой. Материал подходит для любого вида тиснения.

44



043010

Бирюзовый



043011

Светло-зеленый



043013

Синий

015



Верона флекс

Коллекция изделий для записей с мягкой крышкой из материала с приятной тонкой фактурой. Материал подходит для любого вида тиснения.

45



015003

Голубой



015006

Оранжевый



015008

Желтый



015011

Светло-зеленый



015013

Синий



015030

Пурпурный



015041

Темно-красный

Прага

042

Коллекция изделий для записей из современного материала с четко выраженной зернистой текстурой. Прекрасно подходит для блинтового тиснения.

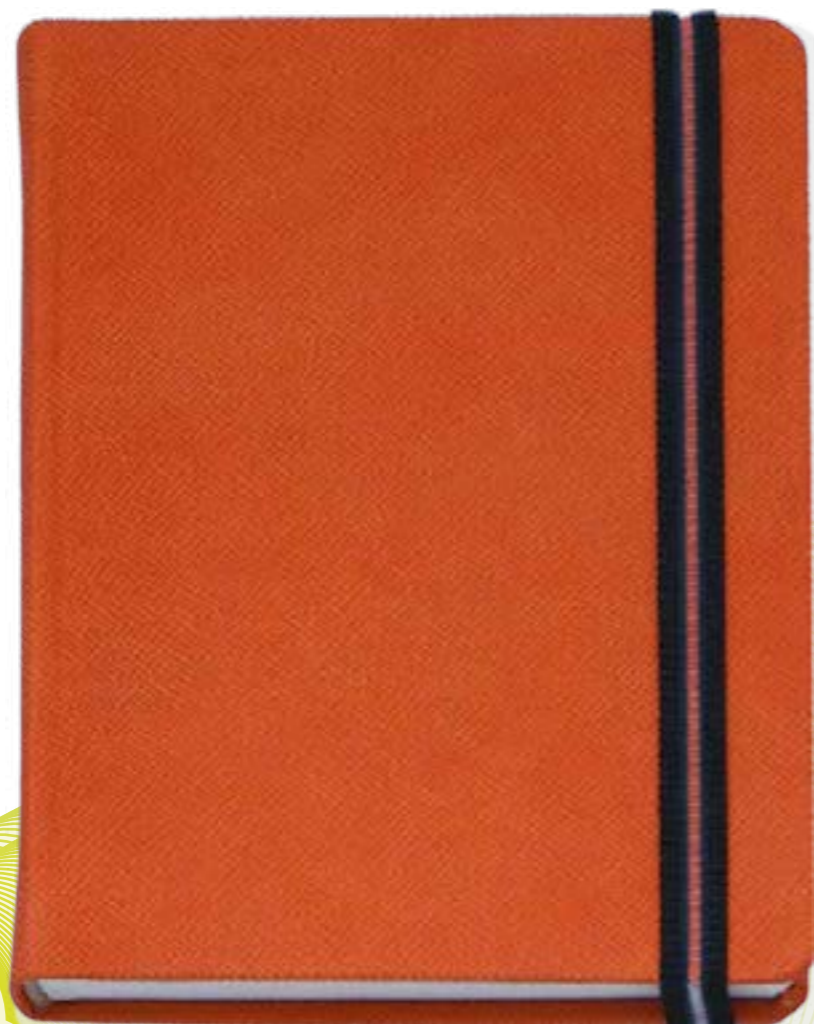

Изделия для записей

Новый набор изделий для записей 2019 года отличается высоким качеством, функциональностью и стильным дизайном. Коллекция включает в себя линии «Сирио», «Дельта», «Тренд», «Тренд Нью», «Тренд Люкс», «Спираль», а также телефонные книги, папки и визитницы. В представленном ассортименте можно найти как традиционную продукцию нашей компании, так и абсолютно новую. Мы производим эксклюзивную продукцию самого высокого качества.

46

47



042003

Голубой



042005

Красный



042006

Оранжевый



042007

Фиолетовый



042011

Светло-зеленый



042013

Синий

Ежедневники



Ежедневник 12х16 см
недатированный

118х164 мм
Линия «Сирио»
352 стр., телефонная книга.
Красочность блока 2+2, возможен золотой
или серебряный обрез, перфорация
уголка.
Белая бумага – арт. 133, 233, 333.
Тонированная бумага – арт. 143, 343.

48

Ежедневник 12х16 см
датированный

118х164 мм
Линия «Сирио»
352 стр., телефонная книга.
Красочность блока 2+2, возможен золотой
или серебряный обрез, перфорация
уголка.
Белая бумага – арт. 103, 203, 303.
Тонированная бумага – арт. 113, 313.

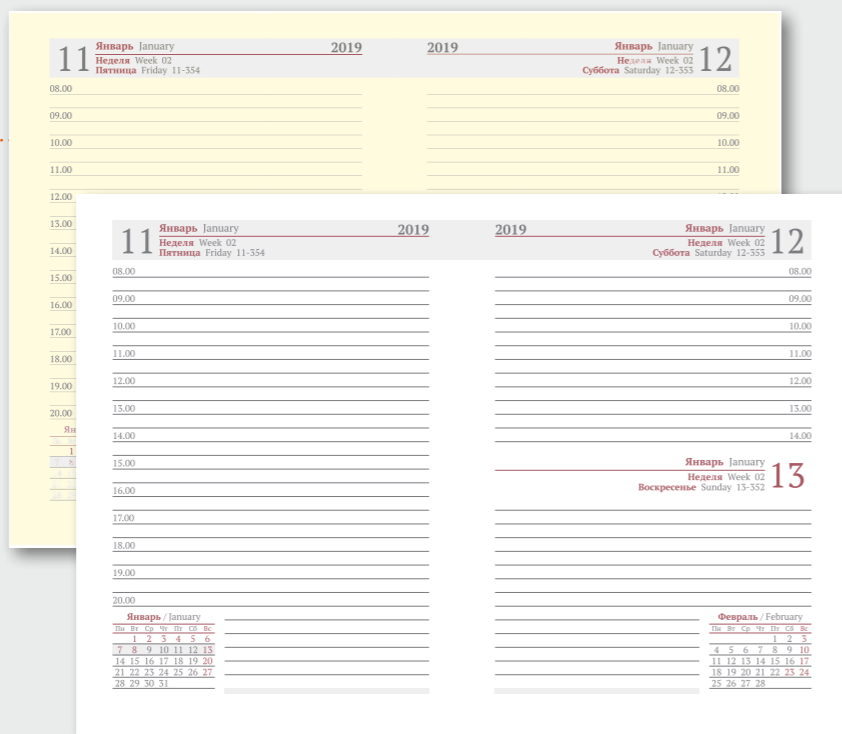
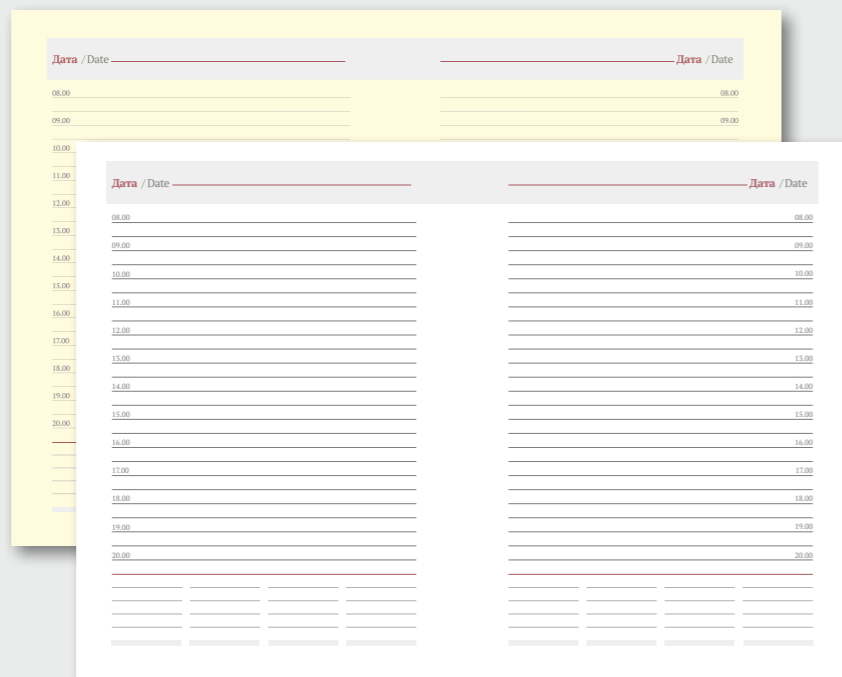

Ежедневник 15х21 см
датированный

143х205 мм
Линия «Сирио»
368 стр., телефонная книга, атлас мира:
16 полос, мелованная бумага, печать 4+4.
Красочность блока 2+2, возможен золотой
или серебряный обрез, перфорация уголка.
Белая бумага – арт. 102, 202, 302.
Тонированная бумага – арт. 112, 312.

49

Ежедневник 15х21 см
недатированный

143х205 мм
Линия «Сирио»
368 стр., телефонная книга, атлас мира:
16 полос, мелованная бумага, печать 4+4.
Красочность блока 2+2, возможен золотой
или серебряный обрез, перфорация уголка.
Белая бумага – арт. 137, 237, 337.
Тонированная бумага – арт. 147, 347.

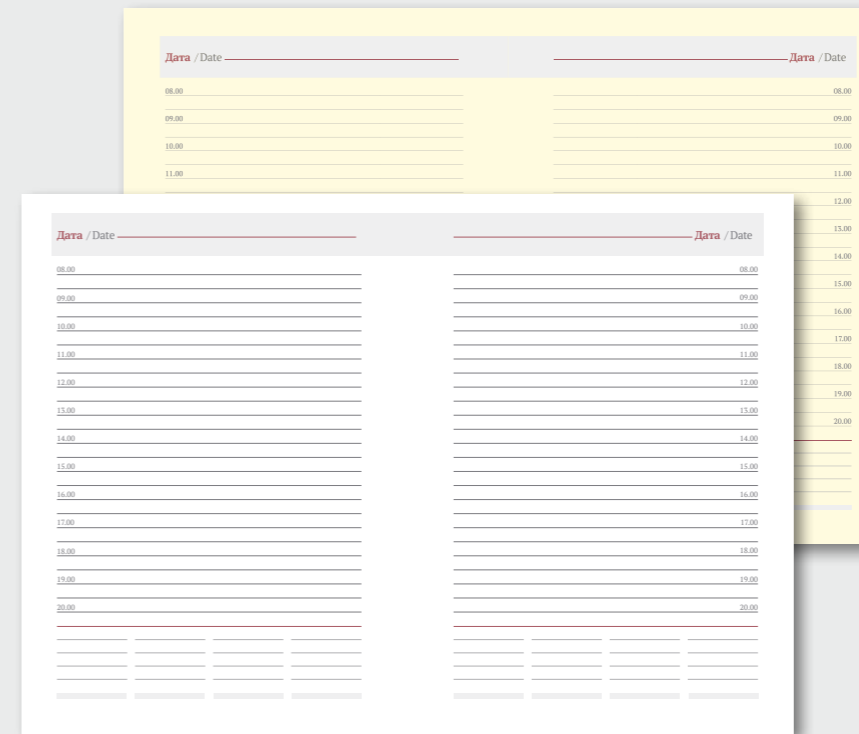
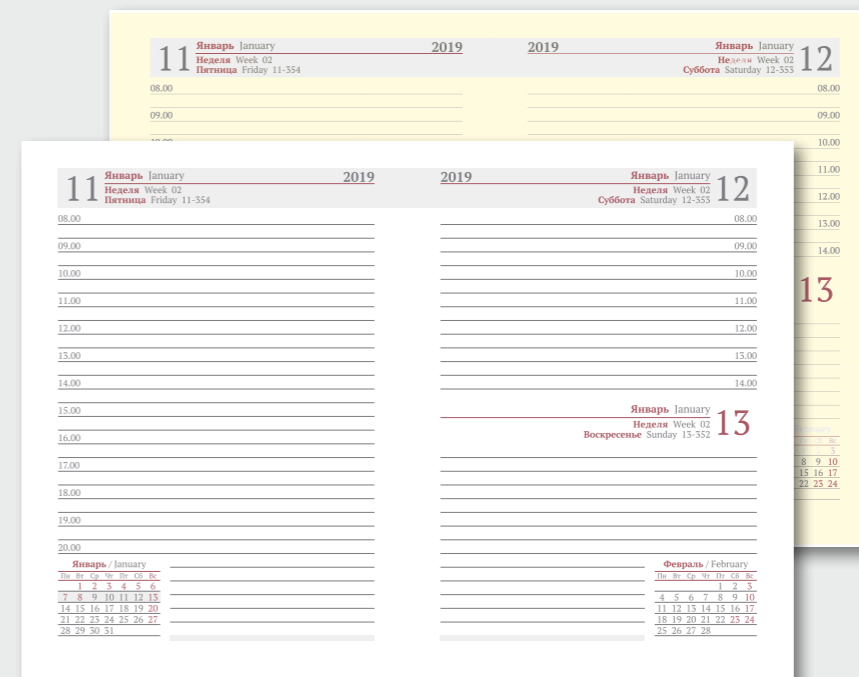

Ежедневники



Ежедневник 15x21 см
датированный

143x205 мм
Линия «Дельта»
368 стр., телефонная книга,
атлас мира: 16 полос, мелованная
бумага, печать 4+4.
Красочность блока 2+2, возможен
серебряный обрез, перфорация уголка.
Белая бумага – арт. 222, 322.

50

Ежедневник 15x21 см
недатированный

143x205 мм
Линия «Дельта»
368 стр., телефонная книга, атлас мира:
16 полос, мелованная бумага, печать 4+4.
Красочность блока 2+2, возможен
серебряный обрез, перфорация уголка.
Белая бумага – арт. 257, 357.

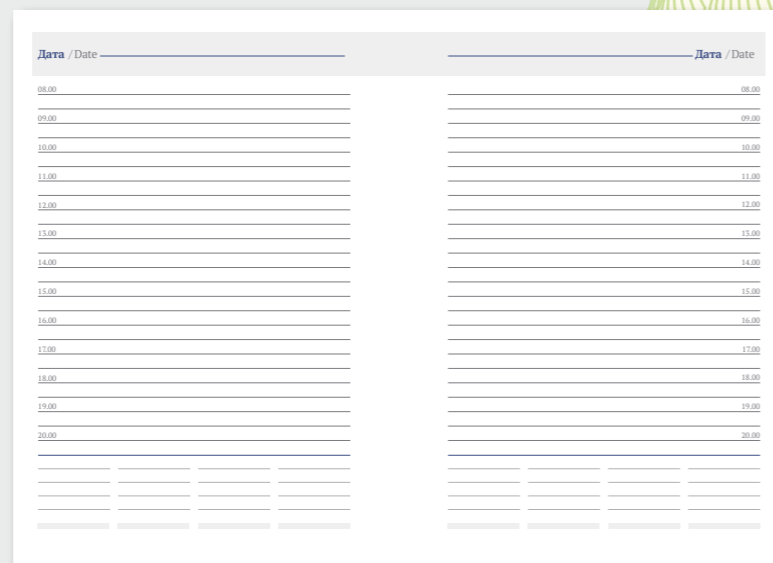
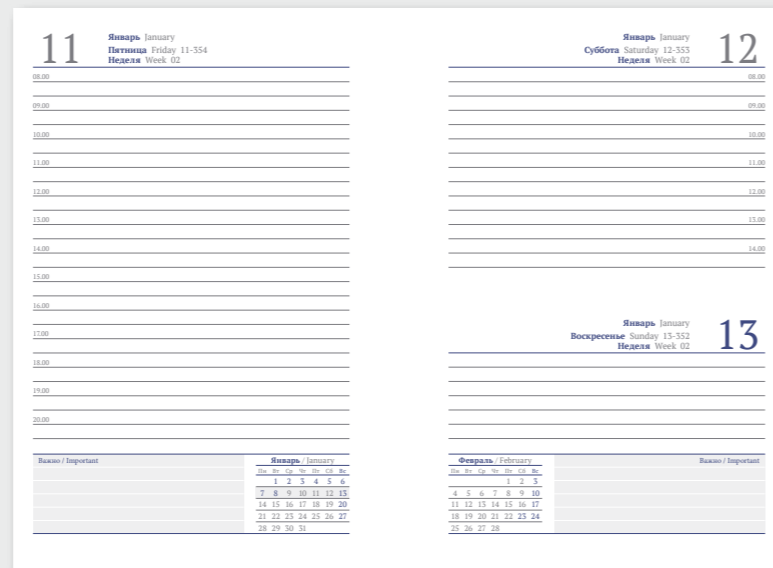

Линия «Рубрика»

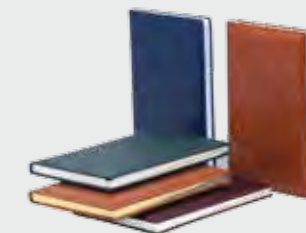

Телефонная книга 8x16 см

80x160 мм
Линия «Рубрика»
96 стр.
Красочность 1+1
Белая бумага – арт. 381, возможен
серебряный обрез.
Тонированная бумага – арт. 382,
возможен золотой обрез.
Вырубка алфавита + УФ-лак.

51

Телефонная книга 15x21 см

143x205 мм
Линия «Рубрика»
192 стр.
Красочность 1+1
Белая бумага – арт. 383, возможен
серебряный обрез.
Тонированная бумага – арт. 384,
возможен золотой обрез.
Вырубка алфавита + УФ-лак.

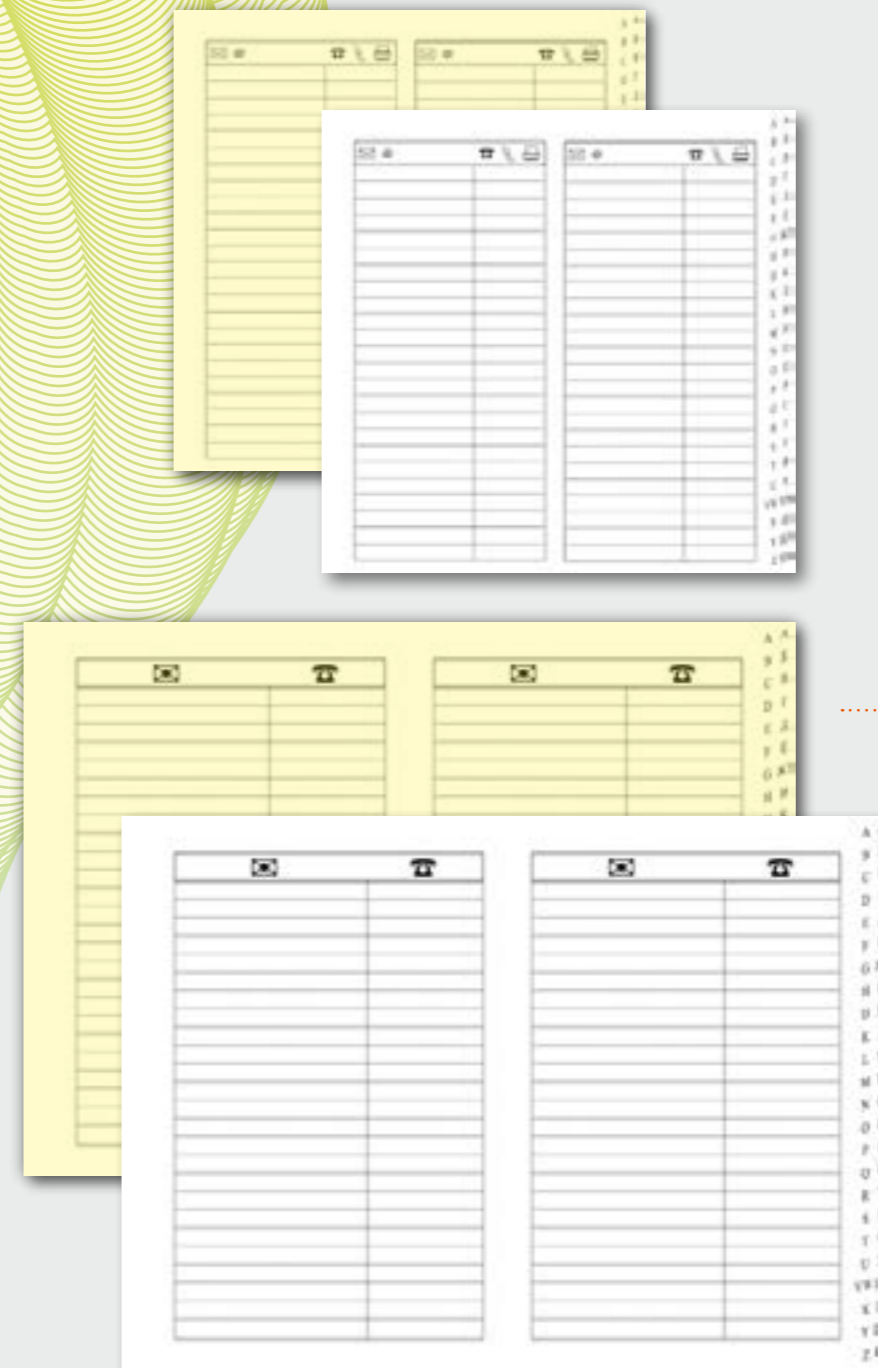

Ежедневники



Ежедневник 17x24 см
полудатированный

167x237 мм
Линия «Сирио»
428 стр., телефонная книга,
атлас мира: 16 полос,
мелованная бумага, печать 4+4.
Красочность блока 2+2, возможен
золотой или серебряный обрез,
перфорация уголка.
Белая бумага – арт. 130, 230, 330.

52

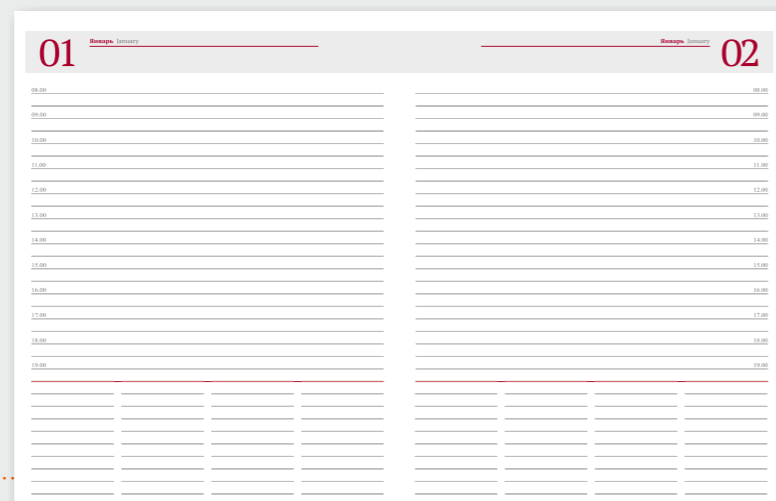

Ежедневник 21x29 см
датированный

208x297 мм
Линия «Сирио»
368 стр., телефонная книга,
атлас мира:
16 полос, мелованная бумага,
печать 4+4.
Красочность блока 2+2,
возможен золотой
или серебряный обрез,
перфорация уголка.
Белая бумага – арт. 108, 208, 308.
Тонированная бумага –
арт. 118, 318.

53

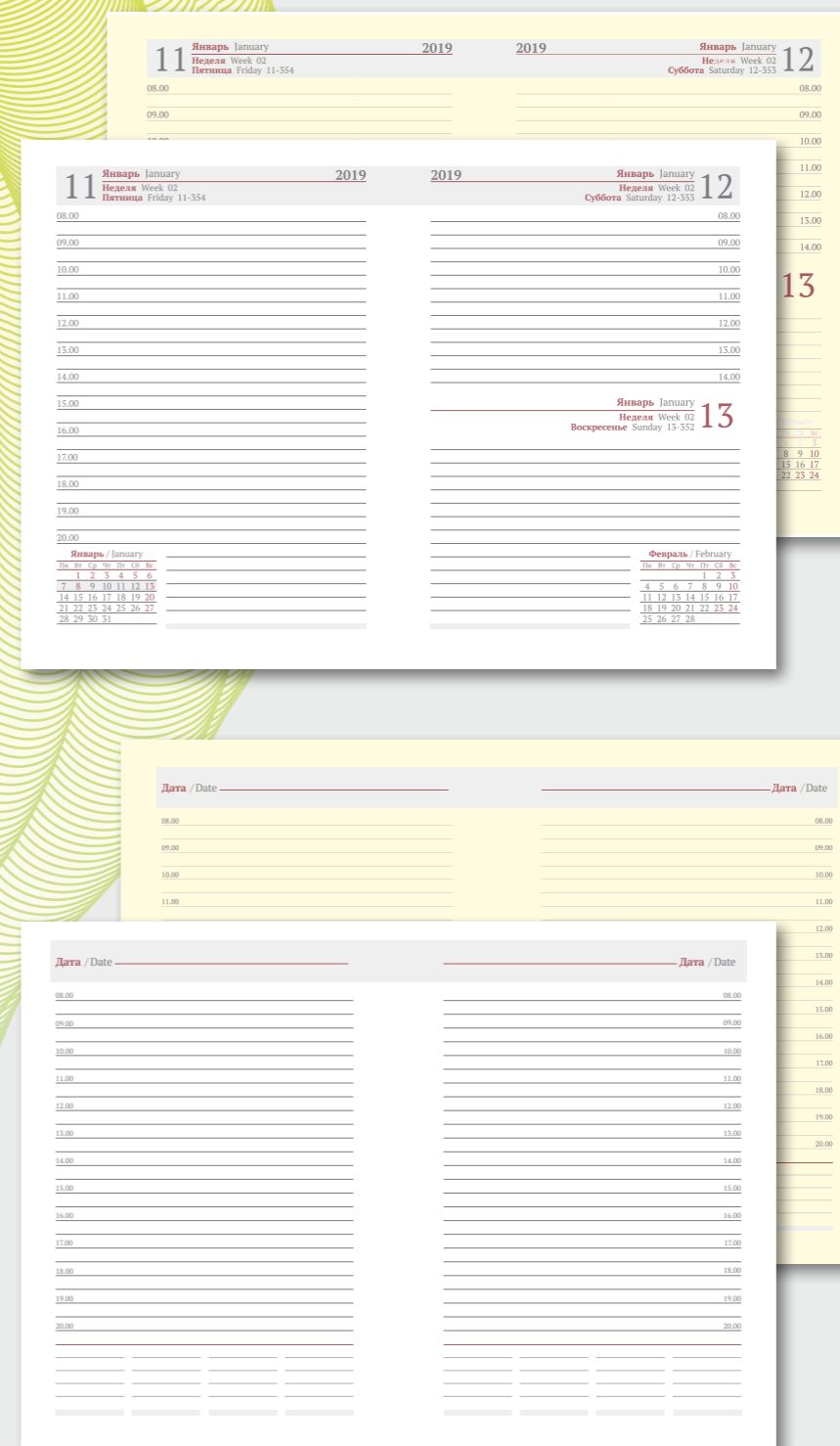

Ежедневник 21x29 см
недатированный

208x297 мм
Линия «Сирио»
368 стр., телефонная книга,
атлас мира:
16 полос, мелованная бумага,
печать 4+4.
Красочность блока 2+2,
возможен золотой
или серебряный обрез,
перфорация уголка.
Белая бумага – арт. 138, 238, 338.
Тонированная бумага –
арт. 148, 348.

Еженедельники



Еженедельник 8x16 см

78x160 мм
 Линия «Сирио»
 128 стр.
 Красочность блока 2+2, возможен золотой или серебряный обрез.
 Белая бумага – арт. 101, 201, 301.

54

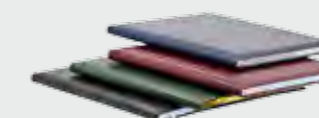

Еженедельник 21x26 см

208x260 мм
 Линия «Сирио»
 160 стр., телефонная книга, атлас мира:
 16 полос, мелованная бумага,
 печать 4+4.
 Красочность блока 2+2, возможен
 золотой или серебряный обрез.
 Белая бумага – арт. 105, 205, 305.
 Тонированная бумага – арт. 115, 315.

55

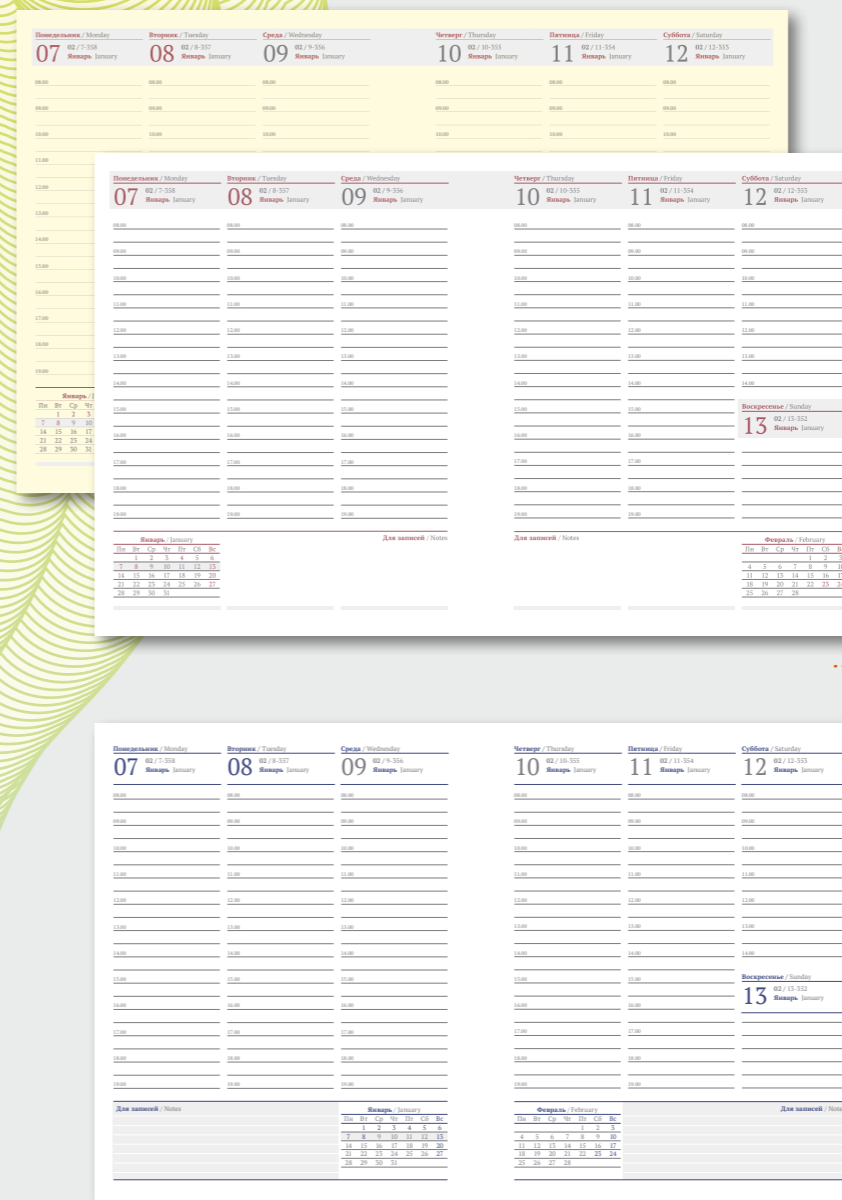

Еженедельник 21x26 см

208x260 мм
 Линия «Дельта»
 160 стр., телефонная книга, атлас мира:
 16 полос, мелованная бумага,
 печать 4+4.
 Красочность блока 2+2, возможен
 серебряный обрез.
 Белая бумага – арт. 225, 325.

Планинги



Планинг 29x12 см

287x120 мм
 Линия «Сирио»
 128 стр.
 Красочность блока 2+2, навивка спиральная, возможен золотой или серебряный обрез.
 Белая бумага – арт. 106, 206, 306.
 Тонированная бумага – арт. 116, 316.

56

Планинг 29x12 см

287x120 мм
 Линия «Дельта»
 128 стр.
 Красочность блока 2+2, навивка спиральная, возможен серебряный обрез.
 Белая бумага – арт. 226, 326.

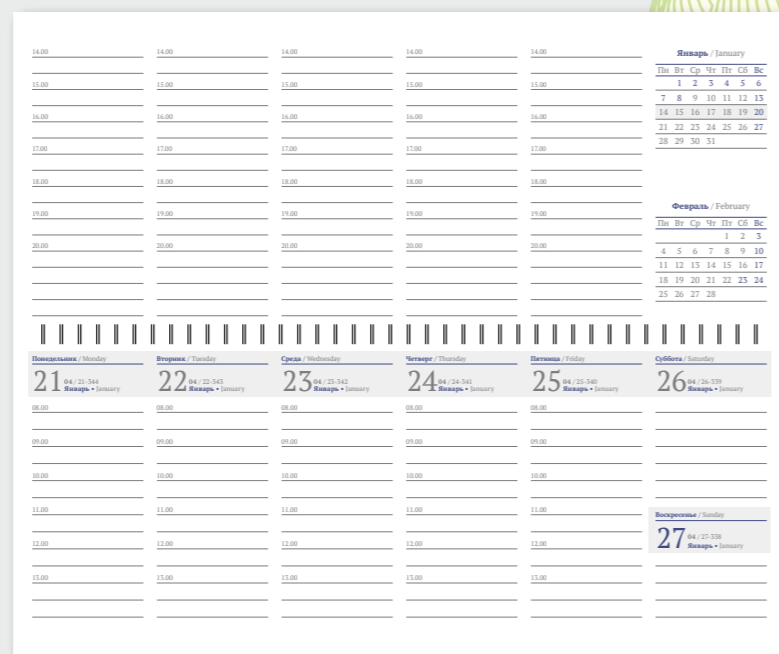
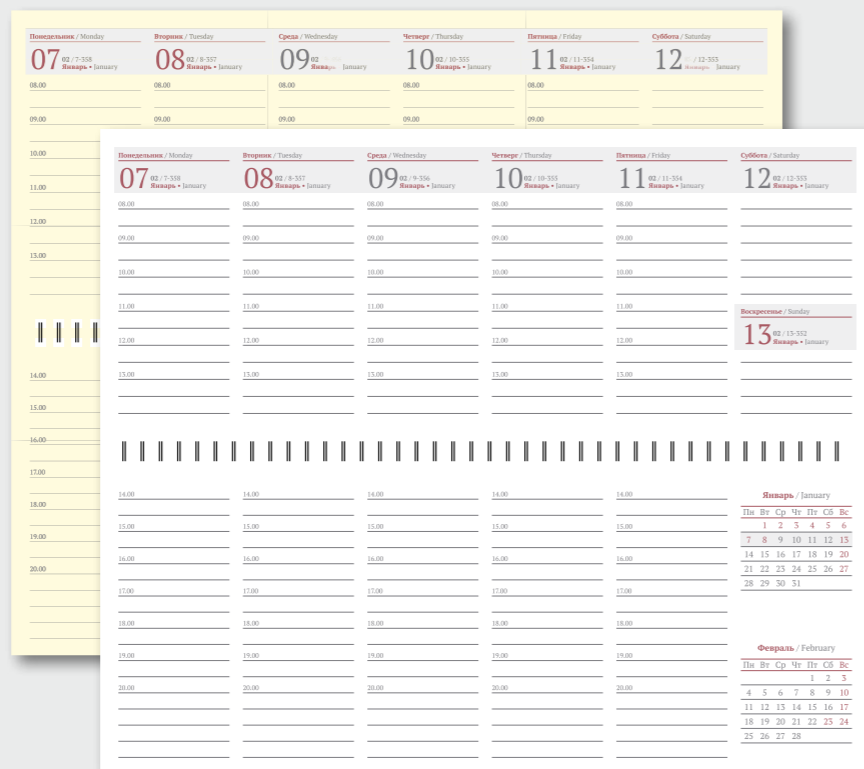

Планинг датированный 42x12 см

411x120 мм
 Линия «Сирио»
 128 стр.
 Красочность блока 2+2, навивка спиральная.
 Белая бумага – арт. 107, 207, 307.
 Тонированная бумага – арт. 117, 317.

57

Планинг недатированный 29x12 см

287x120 мм
 Линия «Сирио»
 128 стр.
 Красочность блока 2+2, навивка спиральная, возможен золотой или серебряный обрез.
 Белая бумага – арт. 339.

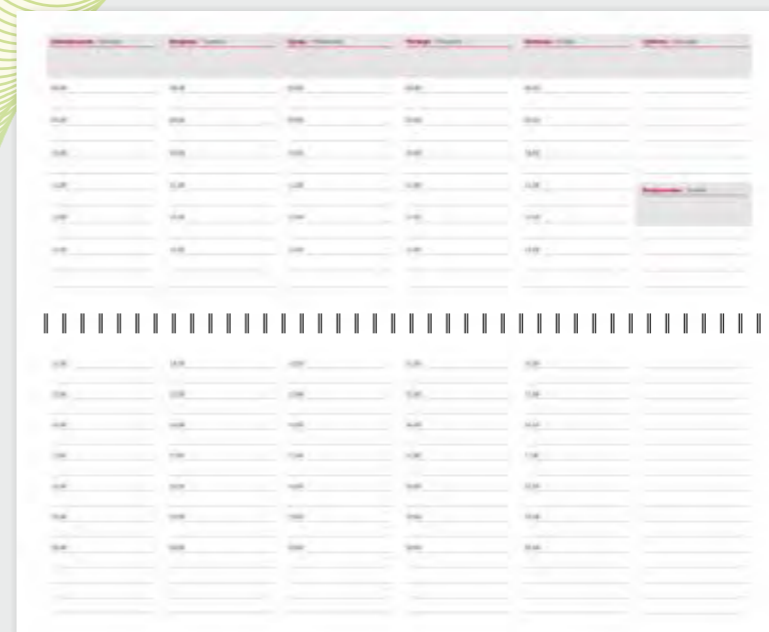
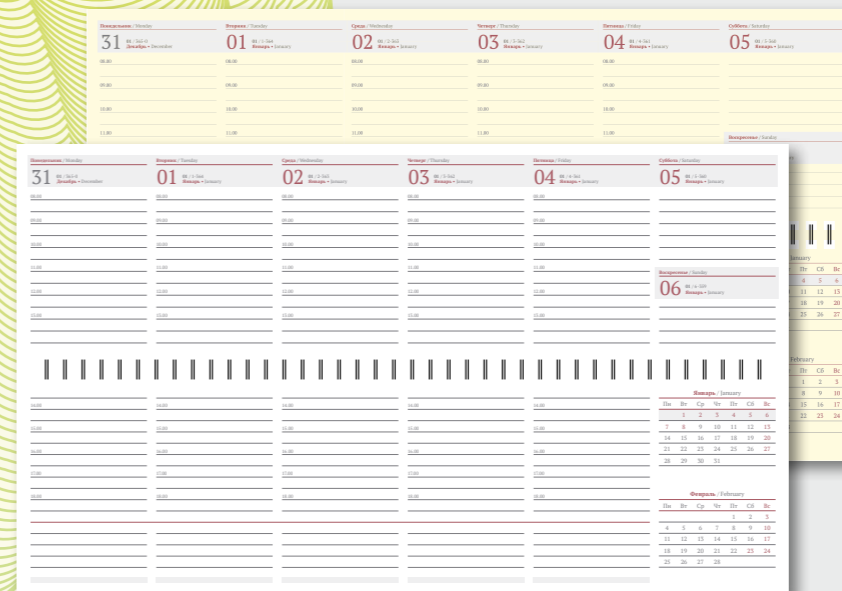

Линия «Спираль»



Ежедневник 15x21 см
датированный

143x205 мм
Линия «Спираль»
368 стр., телефонная книга
с русско-английским регистром, атлас
мира: 16 полос, мелованная бумага,
печать 4+4.
Красочность блока 2+2,
перфорация уголка.
Белая бумага – арт. 302.
Тонированная бумага – арт. 312.

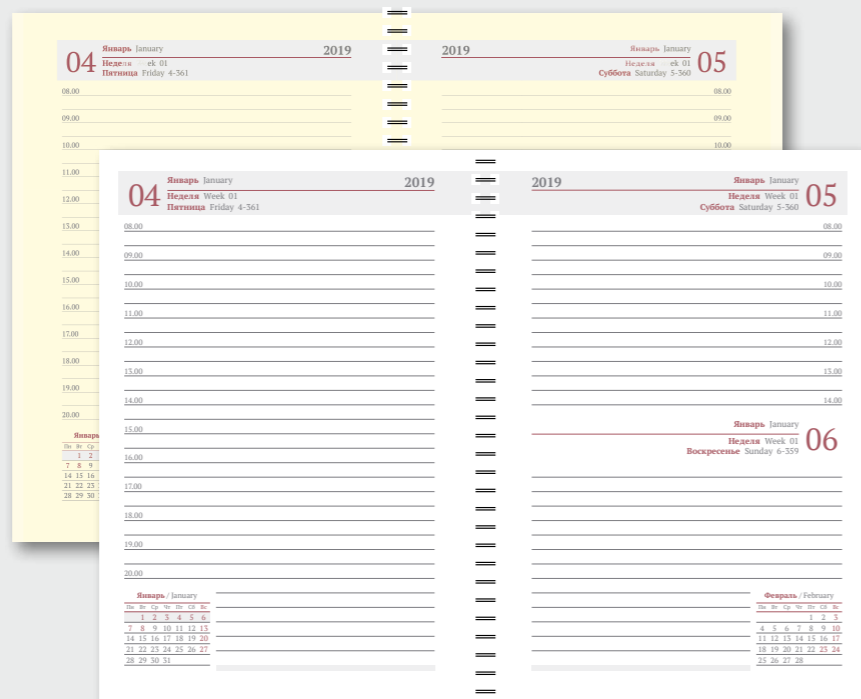

58

Ежедневник 15x21 см
недатированный

143x205 мм
Линия «Спираль»
368 стр., телефонная книга
с русско-английским регистром, атлас
мира: 16 полос, мелованная бумага,
печать 4+4.
Красочность блока 2+2,
перфорация уголка.
Белая бумага – арт. 337.
Тонированная бумага – арт. 347.

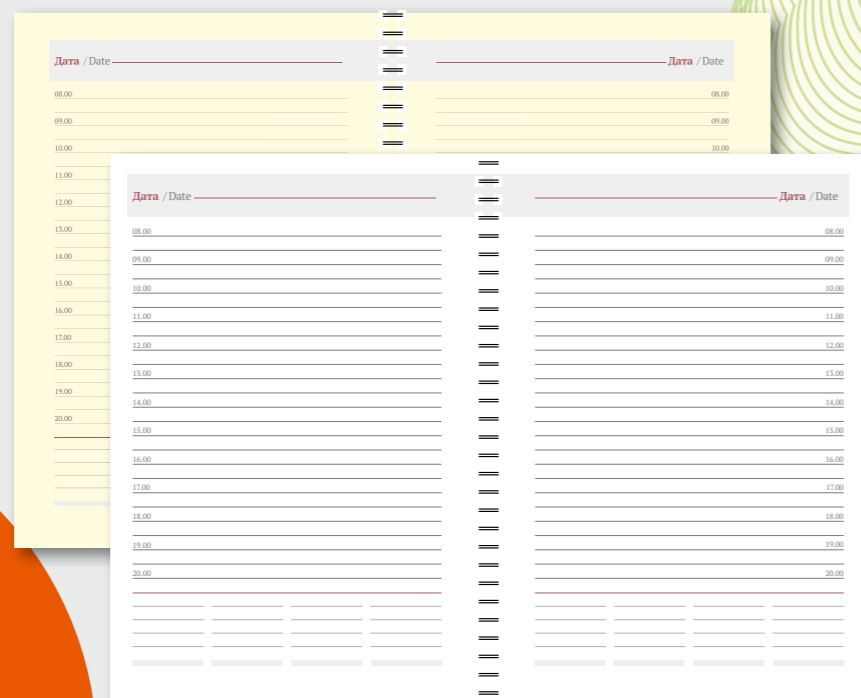

Наряду с традиционным исполнением линии «Спираль» предлагается линия «Спираль Лайт», которая характеризуется гибкой обложкой без карманов, полузакрытой пружиной. Возможно контрастное комбинирование материалов. Подходят все блоки линий «Сирио» и «Дельта».

Линия «Спираль»

Ежедневники и еженедельники с закрытой
и полузакрытой спиралью

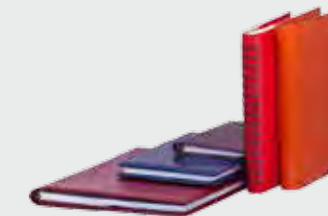

Ежедневник 15x21 см
датированный

143x205 мм
Линия «Спираль»
368 стр., телефонная книга
с русско-английским регистром,
атлас мира: 16 полос, мелованная
бумага, печать 4+4.
Красочность блока 2+2,
перфорация уголка.
Белая бумага – арт. 385.

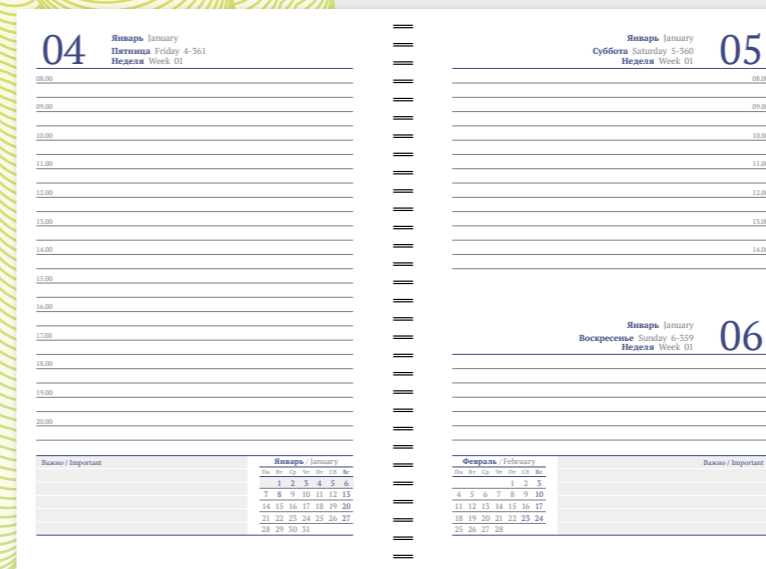

59

Ежедневник 15x21 см
недатированный

143x205 мм
Линия «Спираль»
368 стр., телефонная книга
с русско-английским регистром,
атлас мира: 16 полос, мелованная
бумага, печать 4+4.
Красочность блока 2+2,
перфорация уголка.
Белая бумага – арт. 387.

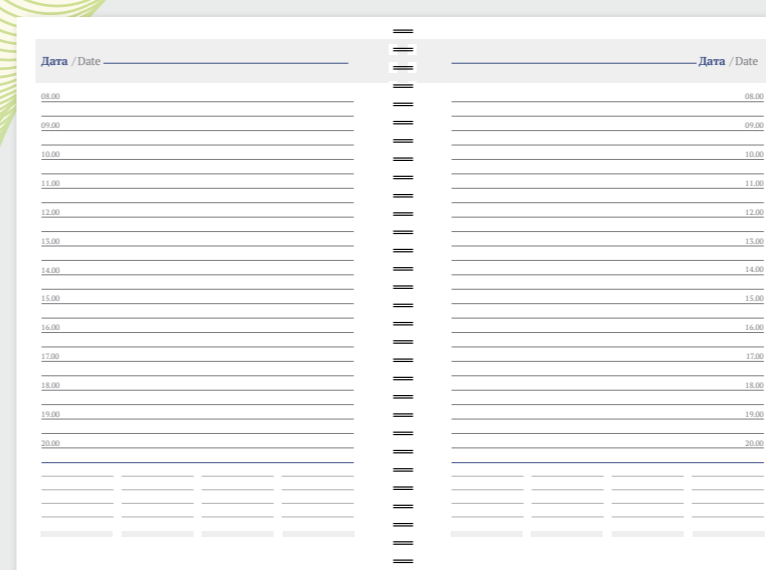

Линия «Спираль»



Еженедельник 9x15 см

91x152 мм
Линия «Спираль»
128 стр.
Красочность блока 2+2.
Белая бумага – арт. 380.

60



Линия «Спираль»



Еженедельник 21x26 см

208x260 мм
Линия «Спираль»
176 стр., атлас мира: 16 полос,
мелованная бумага, печать 4+4.
Красочность блока 2+2.
Белая бумага – арт. 386.

61



Планинг 21x13 см

210x130 мм
Линия «Спираль»
128 стр.
Красочность блока 2+2.
Белая бумага – арт. 389.



Еженедельник 21x26 см

208x260 мм
Линия «Спираль»
176 стр., атлас мира: 16 полос,
мелованная бумага, печать 4+4.
Красочность блока 2+2.
Белая бумага – арт. 305.
Тонированная бумага – арт. 315.

Тренд Нью



Недатированный еженедельник
Арт. 356

130x210 мм
240 стр.
Красочность 1+1, тонированная бумага.
Круглые уголки блока и крышки.
Бумажный карман.
Петля для ручки. Фиксирующая резинка.
Возможны разные типы обложек-портафолио, хлястик, петля для ручки, гибкое исполнение и другие опции.

62

Недатированное изделие в линейку
Арт. 355

130x210 мм
240 стр.
Красочность 1+1, тонированная бумага.
Круглые уголки блока и крышки.
Бумажный карман.
Петля для ручки. Фиксирующая резинка.
Возможны разные типы обложек-портафолио, хлястик, петля для ручки, гибкое исполнение и другие опции.

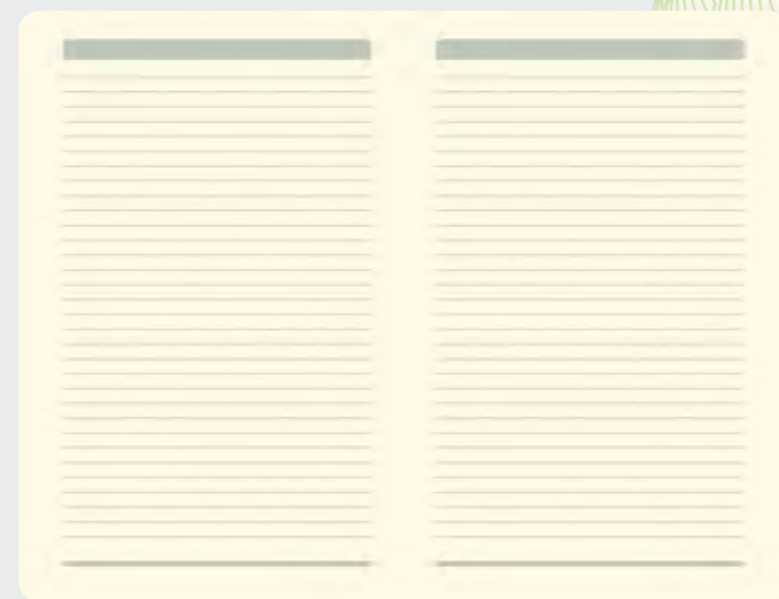
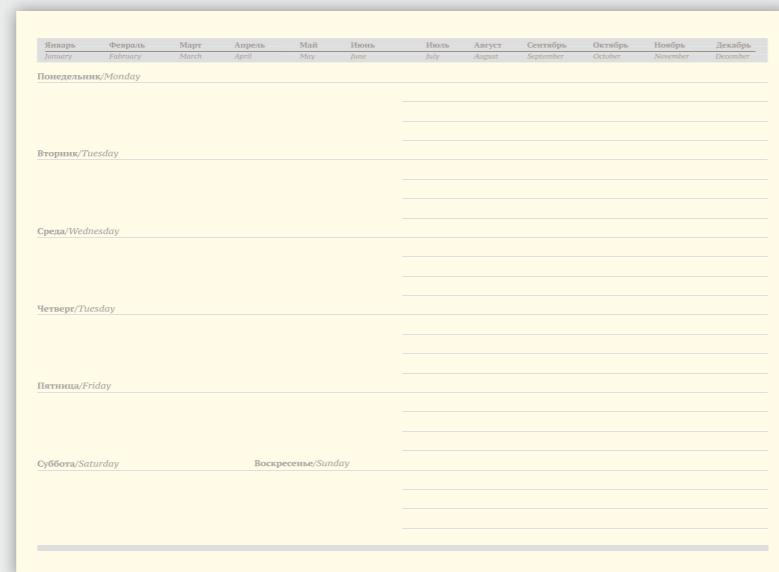

Тренд / Тренд Люкс



Изделия для записей
Арт. 352, 353, 351

120x180, 130x200, 95x135 мм
200 стр.
Красочность 1+1, тонированная бумага.
Круглые уголки блока и крышки,
в конце блока 16 страниц с отрывной перфорацией.

63

Изделия для записей 13x21 см
Арт. 354

30x210 мм
200 стр.
Красочность 1+1, тонированная бумага.
Круглые уголки блока и крышки.
Бумажный карман.
Петля для ручки.
Широкая резинка.



Изделия из натуральной кожи

64

Классическая коллекция различных изделий класса люкс, выполненных из натуральной высококачественной телячьей кожи, произведенной в Италии. Кожаные обложки отлично сочетаются с любыми блоками, представленными в каталоге. При отсутствии необходимого количества экземпляров на складе ваш заказ поступит из Италии в самые короткие сроки. Наряду с классической коллекцией в этом году мы предлагаем новинки – современные модные изделия и кожгалантерею.



65



Ежедневник 12x16

Доступные цвета: черный, синий, коричневый, зеленый, бордо, серый
Блоки в ассортименте
Коллекция-2019
Возможен золотой и серебряный обрез



Ежедневник 15x21
в гибкой обложке

Доступные цвета: черный, синий, коричневый, зеленый, бордо
Блоки в ассортименте
Коллекция-2019
Возможен золотой и серебряный обрез
Возможна установка резинки

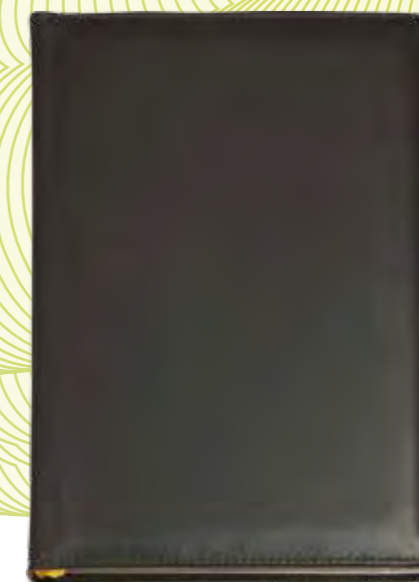

Ежедневник 17x24

Доступные цвета: черный, синий, коричневый, зеленый, бордо
Блоки в ассортименте
Коллекция-2019
Возможен золотой и серебряный обрез

66



Ежедневник 21x29

Доступные цвета: черный, синий, коричневый, зеленый, бордо
Блоки в ассортименте
Коллекция-2019
Возможен золотой и серебряный обрез



Еженедельник 8x16 Телефонная книга 8x16

Доступные цвета: черный, синий, коричневый, зеленый, бордо, серый
Блоки в ассортименте
Коллекция-2019
Возможен золотой и серебряный обрез



Еженедельник 21x26

Доступные цвета: черный, синий, коричневый, зеленый, бордо
Блоки в ассортименте
Коллекция-2019
Возможен золотой и серебряный обрез

Планинг 29x12

Доступные цвета: черный, синий, коричневый, зеленый, бордо
Блоки в ассортименте
Коллекция-2019
Возможен золотой и серебряный обрез



Блокнот А5

Доступный цвет – бордо
Блоки в ассортименте
Коллекция-2019
Возможен золотой и серебряный обрез



Планинг 42x12

Доступные цвета: черный, синий, коричневый, зеленый, бордо, серый
Блоки в ассортименте
Коллекция-2019
Возможен золотой и серебряный обрез



Обложка для паспорта

Обложка для паспорта с двумя отделениями для кредитных карт

67

68



Ежедневник-портафолио
12x16, 15x21, 17x24
Гибкое изделие на оригинальном
креплении с хлястиком

Доступные цвета: черный, синий,
коричневый, зеленый, бордо, серый
Блоки в ассортименте
Коллекция-2019
Возможен золотой и серебряный обрез

Ежедневник-портафолио люкс
15x21, 17x24
Еженедельник-портафолио
21x16

Доступные цвета: черный, синий,
коричневый, зеленый, бордо
Блоки в ассортименте
Коллекция-2019
Возможен золотой и серебряный обрез

69



Ежедневник-портафолио
15x21, 17x27
Еженедельник-портафолио
21x26

Доступные цвета: черный, синий,
коричневый, зеленый, бордо
Блоки в ассортименте
Коллекция-2019
Возможен золотой и серебряный обрез

Ежедневник-портафолио
15x21, 17x24

Доступные цвета: черный, синий,
коричневый, зеленый, бордо
Блоки в ассортименте
Коллекция-2019
Возможен золотой и серебряный обрез

Арт. 42256



Визитница карманная
для своих визиток

Доступные цвета: черный, синий,
коричневый, зеленый, бордо, серый

Арт. 42253



Кредитница с файлами
вертикальная

Доступные цвета: черный, синий,
коричневый, зеленый, бордо



Визитница на кольцах
19,5x13

Доступные цвета: черный,
синий, коричневый,
зеленый, бордо

70

Арт. 1533



Чехол для карт

Доступные цвета: черный, синий,
коричневый, зеленый, бордо

Арт. 42254



Кредитница с файлами
и хлястиком

Доступные цвета: черный, синий,
коричневый, зеленый, бордо

71



Визитница 26,5x12,5

Доступные цвета: черный,
синий, коричневый,
зеленый, бордо



Папка адресная А4

Доступные цвета: черный,
синий, коричневый, зеленый,
бордо, серый

Арт. 157



Ключница на молнии

Доступные цвета: черный, синий, коричневый, зеленый, бордо

Арт. 42255



Ключница

Доступные цвета: черный, синий, коричневый, зеленый, бордо

Арт. 1519

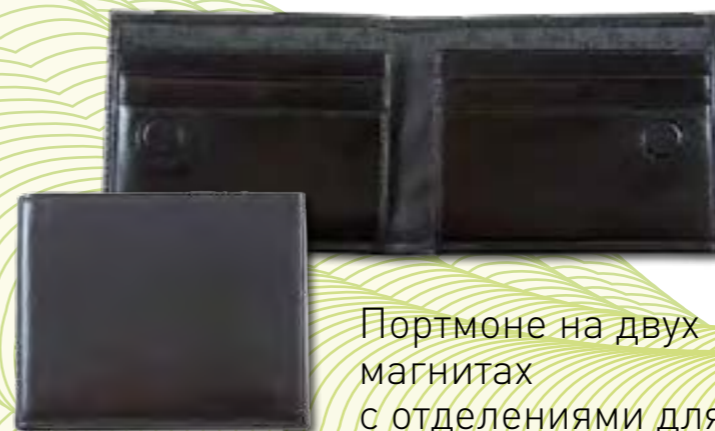

Портмоне на двух магнитах с отделениями для кредитных карт

Доступные цвета: черный, синий, коричневый, зеленый, бордо

Арт. 1549



Кошелек унисекс

Доступные цвета: черный, синий, коричневый, зеленый, бордо

72

Арт. 42202



Зажим для денег

Доступные цвета: черный, синий, коричневый, зеленый, бордо

Арт. 1104



Портмоне для автодокументов

Доступные цвета: черный, синий, коричневый, зеленый, бордо

Арт. 1389



Портмоне путешественника

Доступные цвета: черный, синий, коричневый, зеленый, бордо

Арт. 1559



Портмоне мужское с хлястиком

Доступные цвета: черный, синий, коричневый, зеленый, бордо

73

Клатчи

Доступные цвета: черный, синий, коричневый, зеленый, бордо

Чехол для iPad и бумаг

Доступные цвета: черный, синий, коричневый, зеленый, бордо

Арт. 31538

74

75



Папка для документов гибкая 327X230

Доступные цвета: черный, синий, коричневый, зеленый, бордо

Арт. 31450



Упаковка



Коробка 330x430 мм

Комплектация:
Ежедневник 143x205 мм
Планинг 287x120 мм с открытой спиралью
Телефонная книга 80x60 мм
Ручка
Арт. 001

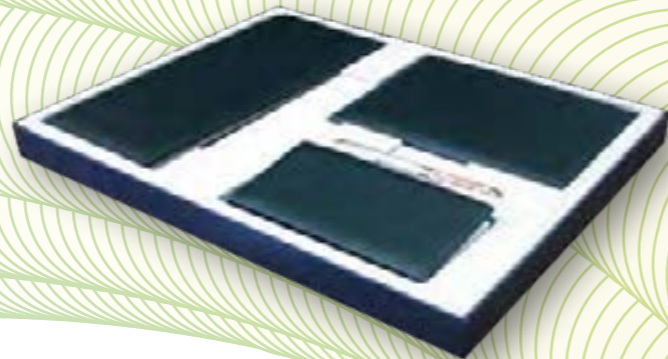

Коробка 330x430 мм

Комплектация:
Ежедневник 143x205 мм
Планинг 287x120 мм
с закрытой спиралью
Телефонная книга 80x160 мм
Ручка
Арт. 002

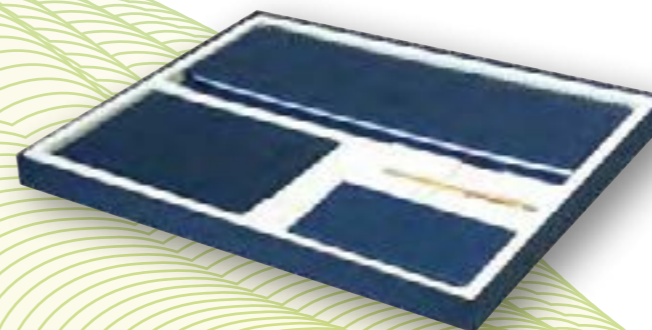

Коробка 370x455 мм

Комплектация:
Ежедневник 143x205 мм
Планинг 410x120 мм
с открытой спиралью
Телефонная книга 80x60 мм
Ручка
Арт. 005

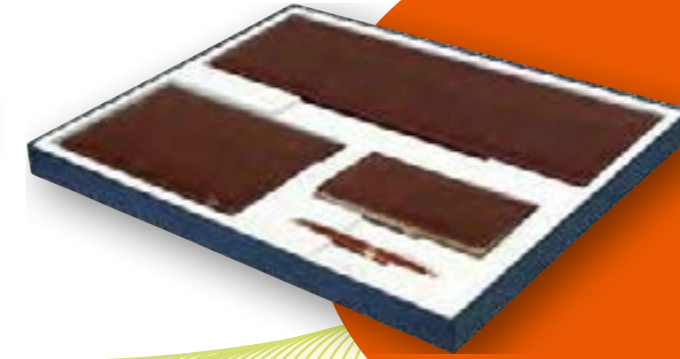

Коробка 370x455 мм

Комплектация:
Ежедневник 143x205 мм
Планинг 410x120 мм
с закрытой спиралью
Телефонная книга 80x160 мм
Ручка
Арт. 006

76

Коробка 330x430 мм

Комплектация:
Ежедневник 167x237 мм
Планинг 287x120 мм с открытой спиралью
Ручка
Арт. 003

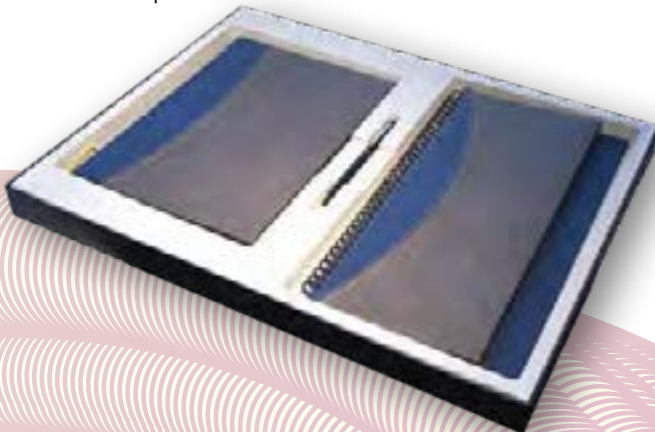

Коробка 330x430 мм

Комплектация:
Ежедневник 167x237 мм
Планинг 287x120 мм с закрытой спиралью
Ручка
Арт. 004

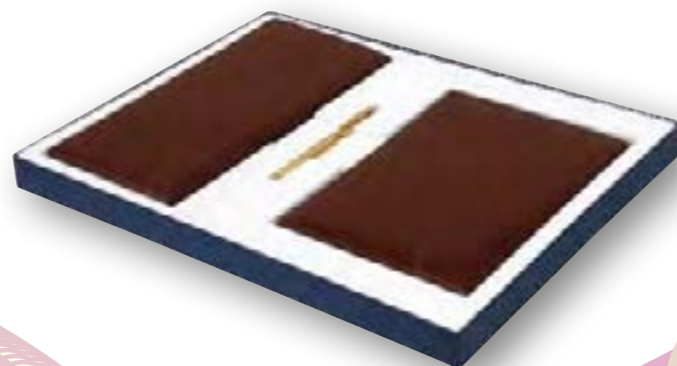

Коробка 370x455 мм

Комплектация:
Портафолио 167x237 мм
Планинг 410x120 мм
с закрытой спиралью
Телефонная книга 80x160 мм
Ручка
Арт. 007

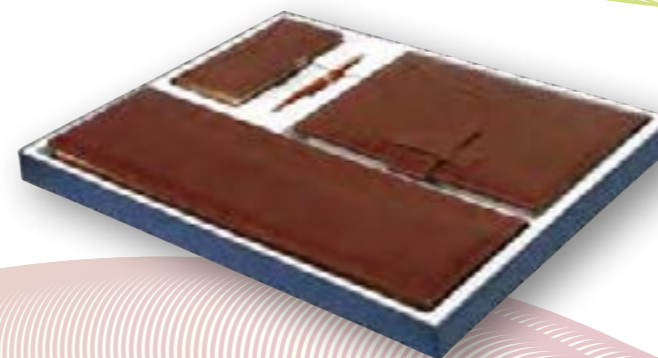

Коробка 330x430 мм

Комплектация:
Ежедневник 120x165 мм
Планинг 287x120 мм с открытой спиралью
Телефонная книга 80x160 мм
Ручка
Арт. 010

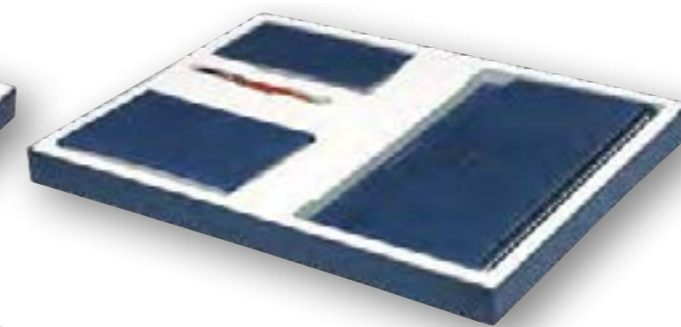

77

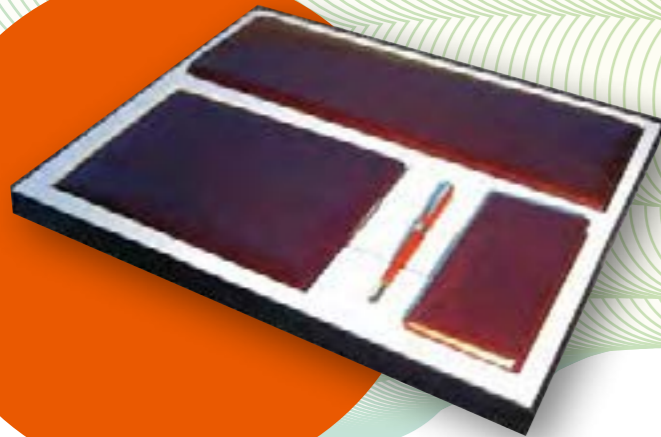

Коробка 370x455 мм

Комплектация:
Ежедневник 167x237 мм
Планинг 410x120 мм с закрытой спиралью
Телефонная книга 80x160 мм
Ручка
Арт. 011

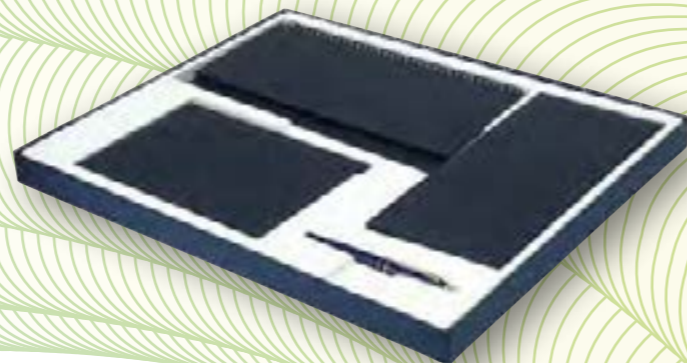

Коробка 370x455 мм

Комплектация:
Ежедневник 143x205 мм
Планинг 287x120 мм с открытой спиралью
Визитница 265x130 мм
Ручка
Арт. 012

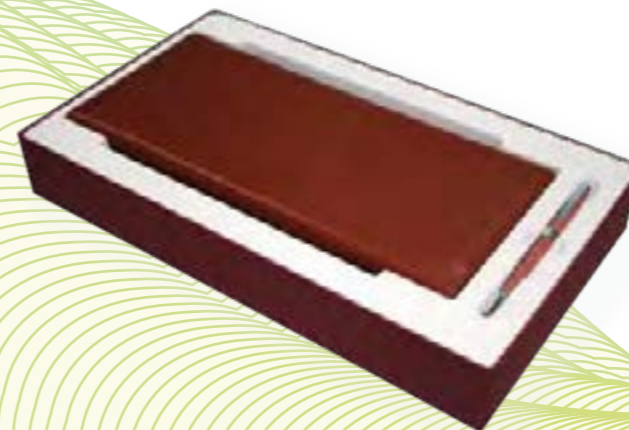

Коробка 350x200 мм

Комплектация:
Двухуровневый флок
Ежедневник 143x205 мм
Планинг 287x120 мм с открытой спиралью
Ручка
Арт. 021

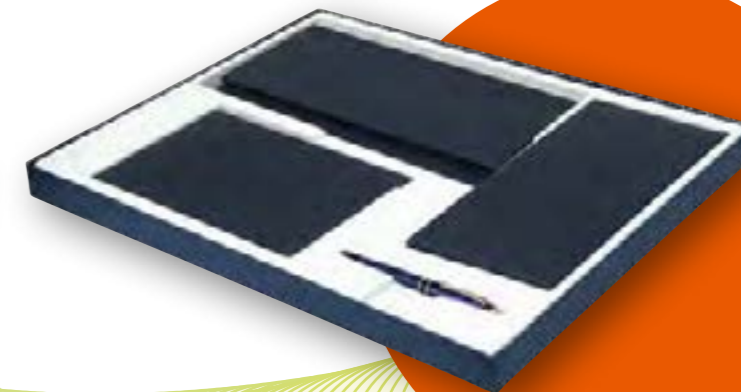

Коробка 430x330 мм

Комплектация:
Ежедневник 143x205 мм
Планинг 287x120 мм с открытой спиралью
Визитница 265x130 мм
Ручка
Арт. 022

78

79

Коробка 370x455 мм

Комплектация:
Ежедневник 143x205 мм
Планинг 287x120 мм с открытой спиралью
Телефонная книга 80x160 мм
Мини-планинг 80x160 мм
Ручка
Арт. 013

Коробка 350x200 мм

Комплектация:
Двухуровневый флок
Ежедневник 143x205 мм
Планинг 287x120 мм с открытой спиралью
Ручка
Арт. 020

Коробка 350x200 мм

Комплектация:
Двухуровневый флок
Ежедневник 143x205 мм
Визитница 265x130 мм
Ручка
Арт. 024

Коробка 255x240 мм

Комплектация:
Ежедневник 143x205 мм
Ручка
Арт. 025

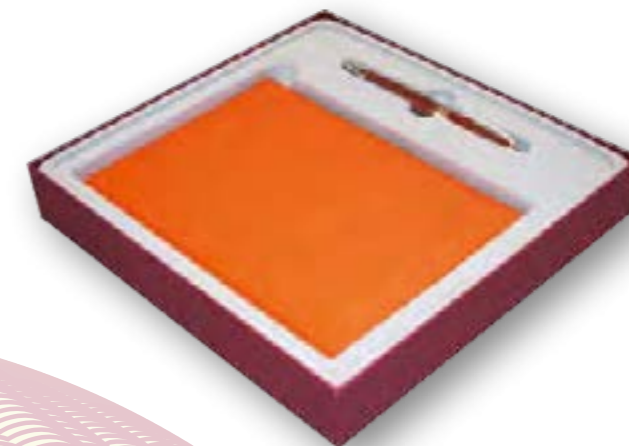
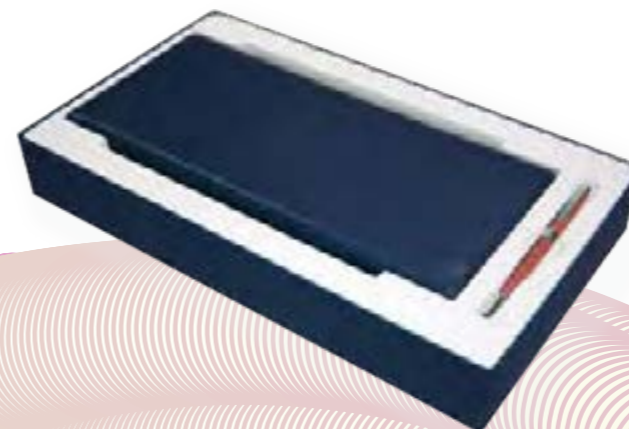
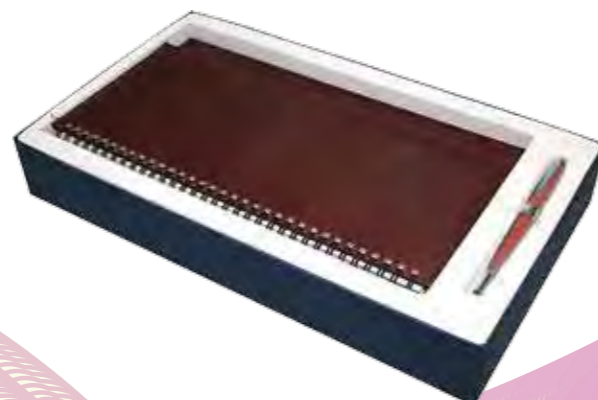
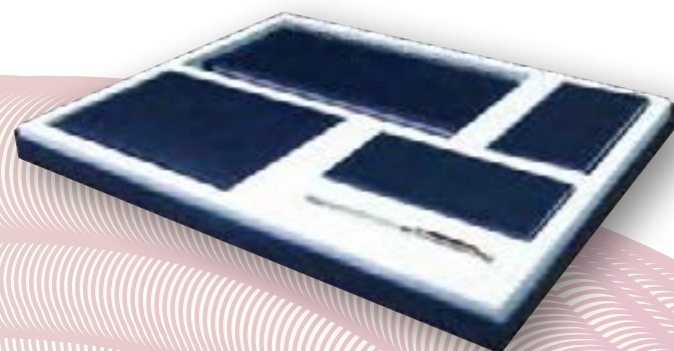

Коллекция оригинальных пластиковых пакетов

Корпоративные пакеты

На складе в Москве

80



Форматы типовых пластиковых пакетов

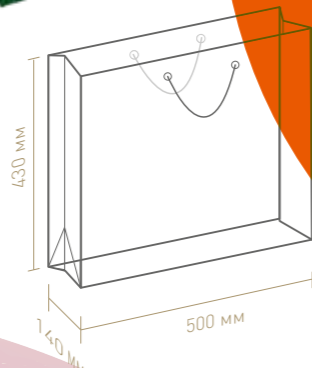
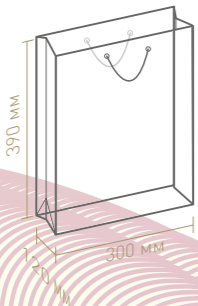
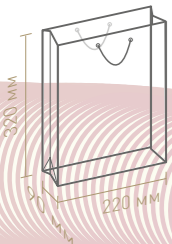

Серебро



Синий



Белый



Зеленый



Золотой



Черный

Календарная группа «Конформ Стайл» предлагает вам готовые пластиковые пакеты европейского качества с возможностью размещения на них рекламной информации. У нас представлена продукция самых популярных форматов: 220x320x90 мм; 300x390x120 мм; 500x430x140 мм. Ассортимент цветов включает серебряный, синий, белый, зеленый, золотой, черный. Классический дизайн, высокая прочность (толщина 150 мкм), влагостойкость и наличие укрепленного дна и удобных веревочных ручек с люверсами делают нашу продукцию стильной, практичной и долговечной. Возможно нанесение на пакеты логотипа и любой другой информации о вашей компании методом горячего тиснения. Вы также можете приобрести у нас неограниченное количество пакетов и нанести ваш логотип самостоятельно. Вся продукция имеется в наличии. Рекламным агентствам предоставляются скидки.

81



Дизайн и изготовление фирменных бумажных и пластиковых пакетов с символикой заказчика.

Календари

500



217



329



417



419



424



433



416



422



435

Услуги персонализации

персонализации

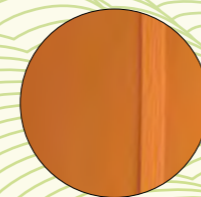

Установка резинки



Кругление уголков обложки

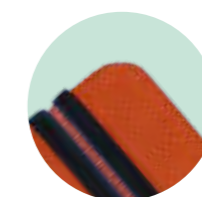

Кругление уголков блока

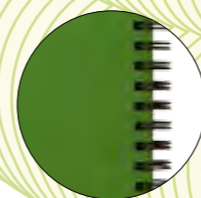

Установка спирали различного типа и кольцевого зажима

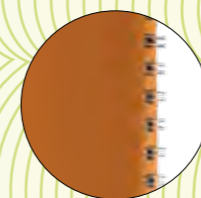

Металлические уголки



Тиснение



Тиснение фольгой



Тиснение блинтом



Печать вклеек, форзацев, нахзацев



Полноцветная печать на переплетном материале SETALUX, цветная обложка 7БЦ «Креатив», УФ-печать на материале обложки

82

Ежеквартальные трехблочные календари

Формат: 37x82 см.
Красочность: заставка — 4+0 (лакировка), календарные блоки — 3+0.
Одна из красок металлизированная.
Бумага: блоки — мелованная 90 г/м², подложка и заставка — импортный картон 300 г/м².
Крепление: три спиральные навивки.
Размещение рекламы и логотипа заказчика на заставке и подложках.

83

Услуги персонализации



Печать индивидуальных блоков изделий для записей

84



Печать индивидуальных заставок и блоков квартальных календарей



Разработка концепций календарной продукции



Изготовление корпоративных открыток

Открытки

Дизайн и производство – Италия



85

Печатная продукция



Путеводитель по выставке «Алмазный фонд» — издание, рассказывающее о коллекции Алмазного фонда России — одного из трех крупнейших и известнейших в мире собраний уникальных драгоценных камней и произведений ювелирного искусства, представляющих огромную историческую, художественную и материальную ценность. Путь создания коллекции и история представленных на выставке экспонатов проиллюстрированы яркими фотографиями (более 300 фотографий и репродукций произведений живописи). Это полноцветное издание с интегральным переплетом с клапанами. Для отделки путеводителя применялись матовый ВД-лак и выборочный глянцевый УФ-лак.

86



87



Выполнение издательских спецпроектов.
Подарочное издание «Большая книга России» подготовлено специально к саммиту G8 2006 г.
Книга «Богатства России» издана в 2012 г. к саммиту АТЭС во Владивостоке.

Перекидной настольный календарь «Путешествие по городам России» посвящен 366 городам Российской Федерации. На каждой полосе представлены фотография, иллюстрирующая городскую достопримечательность, лаконичный текст, герб и географическая карта России с обозначением местоположения города. Издание выпущено на двух языках — русском и английском.

